

SONY®

D-NE320

تعليمات التشغيل

Atrac CD Walkman
Portable
CD Player

Atrac
CD

Atrac3plus

COMPACT
disc
DIGITAL AUDIO
TEXT



لتفادي نشوب حريق أو صدمة كهربائية، لا تعتمد الى تعريض الجهاز للمطر أو للرطوبة.

لا تعتمد الى تركيب الجهاز في مكان ضيق مثل خزانة كتب أو كابينة داخلية.

لتفادي نشوب حريق، لا تعتمد الى تغطية فتحات التهوية المركبة على الجهاز بالجرائد والأغطية والستائر، الخ. ولا تعتمد الى وضع شمعات مشتعلة على الجهاز.

لتفادي خطر الصدمة الكهربائية، لا تعتمد الى وضع أشياء تحتوي على سوائل، مثل زهرية، على الجهاز.

يوجد في بعض الدول القانون الخاص بالتخلص من البطاريات المستعملة لتشغيل الجهاز. يرجى استشارة السلطة المحلية لديك.

تنبيه

- عند فتح الأجزاء الداخلية، يمكنك ان تتعرض لأشعة الليزر غير المرئية.
- لا تعتمد الى النظر أو التحديق الى المكونات البصرية مباشرة.
- عند فتح الأجزاء الداخلية، يمكنك أن تتعرض لأشعة الليزر غير المرئية من الصنف IM CLASS.
- لا تعتمد الى النظر الى المكونات البصرية مباشرة.

تكون العلامة CE سارية الفعول فقط في تلك الدول التي تكون فيها لازمة بمقتضى القانون مثل في المنطقة الأوروبية الاقتصادية.

جدول المحتويات

الإستماع للمسارات حسب ترتيبك المفضل (الإستماع للبرنامج PGM).....	٢٠
الإستماع المتكرر للمسارات (الإستماع المتكرر).....	٢٠
تغيير جودة الصوت	٢١
إختيار جودة الصوت.....	٢١
الضبط الشخصي لجودة الصوت.....	٢١
بنود الصوت SOUND.....	٢٢
تغيير التهيئات الاختيارية	٢٣
تهيئة الوظائف المختلفة.....	٢٣
البنود الاختيارية OPTION.....	٢٤

معلومات إضافية

تحرّي الخلل وإصلاحه.....	٢٦
الصيانة.....	٢٨
المواصفات.....	٢٨
الكماليات الاختيارية.....	٢٩
الفهرس	٣٠

يوصف هذا الكتيب كيفية إستعمال مشغل الاسطوانات CD. بالنسبة للبرنامج المرفق SonicStage، يرجى مراجعة «دليل التركيب/ التشغيل».

ملاحظة للمستخدمين حول البرنامج المرفق

النص المبين في برنامج SonicStage يمكن ألا يتم عرضه بطريقة صحيحة على الجهاز وذلك تبعاً لنوع الحروف والرموز والأرقام. وذلك نتيجة للأسباب التالية:

- القيود المرتبطة بجهاز التشغيل الموصل.
- كون جهاز التشغيل لا يعمل بطريقة صحيحة.

ATRAC3plus هي علامة تجارية لشركة سوني.

"WALKMAN" هي علامة تجارية مسجلة لشركة سوني. لتمثل أجهزة الصوت الستيريو المزودة بساعات الرأس. هي علامة تجارية لشركة سوني. 

قم بإنشاء اسطوانات ATRAC CD من إنتاجك الذاتي.....	٤
أي الاسطوانات يمكنك الإستماع إليها باستعمال مشغل الاسطوانات CD هذا؟.....	٥
تنبيهات احتياطية	٧
حول السلامة.....	٧
حول مشغل اسطوانات CD.....	٧
حول تناول اسطوانات CD.....	٧
حول ساعات الرأس/ ساعات الأذن.....	٧

البداء

التحقق من الكماليات المرفقة.....	٨
دليل الأجزاء ومفاتيح التحكم.....	٨
تحضير مصدر قدرة (بطارية جافة).....	٩
التحقق من الشحنة المتبقية في البطارية.....	١٠
عند استعمال محول التيار المتردد.....	١١

الإستماع

الإستماع لاسطوانات CD	١٢
عمليات الإستماع الأساسية (الإستماع، الإيقاف، البحث).....	١٣
قفل مفاتيح التحكم (الثبيت HOLD).....	١٤
البحث عن مساراتك/ ملفاتك المفضلة	١٤
البحث عن طريق مشاهدة المجموعات (مشاهدة ملف).....	١٤
البحث بواسطة مشاهدة قائمة المجموعات/ الملفات (قائمة المشاهدة).....	١٥
التحقق من معلومات اسطوانة CD على الشاشة.....	١٥
تغيير اختيارات الإستماع (وضع الإستماع PLAY MODE)	١٧
إختيارات الإستماع (وضع الإستماع PLAY MODE).....	١٨
الإستماع للمجموعات.....	١٩
الإستماع لمساراتك المفضلة (الإستماع الى علامات الموضع).....	١٩
الإستماع لقوائم الإستماع المفضلة (الإستماع لقائمة استماع m3u).....	١٩

قم بإنشاء اسطوانات ATRAC CD من إنتاجك الذاتي

إضافة الى اسطوانات أوديو سي دي audio CD (اسطوانات CD الصوتية) العادية، يمكنك الاستماع لاسطوانات CD أصلية من إنتاجك الذاتي تسمى اسطوانات "ATRAC CD" التي يمكنك إنشاؤها باستخدام برنامج SonicStage المرفق. وباستعمال برنامج SonicStage يمكن تسجيل حوالي ٣٠ اسطوانة audio CD* على اسطوانة CD-R أو CD-RW واحدة. ما يلي هو تلخيص سريع عن كيفية إستماعك للموسيقى على اسطواناتك ATRAC CD.

قم بتثبيت برنامج SonicStage على جهازك الكمبيوتر.

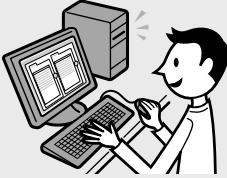

برنامج SonicStage هو برنامج يأخذ الموسيقى المحملة من اسطوانات audio CD على جهازك الكمبيوتر ويستخدمها لإنشاء اسطوانات CD ذاتية. ويمكن تركيب البرنامج من اسطوانة CD-ROM المرفقة.

أسطوانة ATRAC CD

قم بإنشاء اسطوانة ATRAC CD.



بعد اختيار أغنياتك المفضلة من الموسيقى المخزنة على جهازك الكمبيوتر، قم بتسجيلها على اسطوانة CD-R أو CD-RW باستخدام برنامج SonicStage.

إستمع إليها باستخدام هذا الجهاز.

يمكنك أن تأخذ عدداً كبيراً من الأغنيات حيثها ذهبت على اسطوانات CD الذاتية.



بخصوص كيفية تركيب برنامج SonicStage وكيفية إنشاء اسطوانات ATRAC CD، يُرجى مراجعة «دليل التركيب/ التشغيل» المرفق.

* إذا كانت مدة الاستماع الكلية لاسطوانة CD واحدة (ألبوم) تقدر بستين دقيقة وأنت تقوم بالتسجيل على اسطوانة CD-R أو CD-RW ساعة ٧٠٠ م ب بمعدل ٤٨ ك ب/ث بصيغة ATRAC3plus.

أي الاسطوانات يمكنك الاستماع اليها باستعمال مشغل الاسطوانات CD هذا؟



أسطوانات Audio CD

أسطوانات CD بصيغة CD-DA

أسطوانات CD-DA (أسطوانات ذات الصوت الرقمي) هو مقياس معياري للتسجيل يُستخدم لاسطوانات Audio CD.

أسطوانات ATRAC CD

أسطوانات CD-R/CD-RW التي تحتوي على بيانات صوتية مضغوطة بصيغة ATRAC3plus

مسجلة عليها باستخدام برنامج SonicStage*

ATRAC3plus (التشفير الصوتي التحويلي المتكيف ٣) هي تقنية لضغط الصوت تلبى متطلبات الجودة العالية للصوت ومعدلات الضغط العالية. ATRAC3plus يمكنها ضغط ملفات الصوت الى حوالى ١/٢٠ من حجمها الأصلي عند معدّل ٦٤ ك/ب/ث.

معدلات البت وترددات المعاينة التي يمكن الاستماع اليها باستعمال مشغل الاسطوانات CD هذا:

معدلات البت	ترددات المعاينة	
١٣٢/١٠٥/٦٦ ك/ب/ث	٤٤,١ ك/هـ	ATRAC3
٢٥٦/٦٤/٤٨ ك/ب/ث	٤٤,١ ك/هـ	ATRAC3plus

يمكن لشاشة مشغل الاسطوانات CD هذا أن تعرض ٦٢ حرفاً كحد أقصى.

أسطوانات MP3 CD

هي اسطوانات CD-R/CD-RW تحتوي على بيانات صوت مضغوطة بصيغة MP3 مسجلة عليها

باستعمال برنامج غير برنامج SonicStage*

معدلات البت وترددات المعاينة التي يمكنها الاستماع اليها باستعمال مشغل الاسطوانات CD هذا مبيّنة أدناه. يمكن الاستماع للملفات ذات معدلات البت المتغيرة (VBR).

معدلات البت	ترددات المعاينة	
٣٢ - ٣٢٠ ك/ب/ث	٤٨/٤٤,١/٣٢ ك/هـ	MPEG-1 Layer3
٨ - ١٦٠ ك/ب/ث	٢٣/٢٢,٠٥/١٦ ك/هـ	MPEG-2 Layer3
٨ - ١٦٠ ك/ب/ث	١٢/١١,٠٢٥/٨ ك/هـ	MPEG-2.5 Layer3

مشغل الاسطوانات CD هذا يستوفي شروط الإصدارات ٠, ١/١, ٢/١, ٣/٢, ٤/٢, ٥ من صيغة لاحقة التعريف ID3 tag. لاحقة التعريف ID3 tag هي صيغة لإضافة معلومات معينة (إسم المسار، إسم الألبوم، إسم الفنان، الخ) الى ملفات MP3. يمكن لشاشة مشغل الاسطوانات CD هذا أن تعرض ٦٤ حرفاً كحد أقصى للاحقة التعريف ID3 tag.

أسطوانات CD-Extra واسطوانات Mix-Mode CD

هي اسطوانات CD-R/CD-RW تحتوي على بيانات صيغة CD-DA وبيانات صيغة CD-ROM مسجلة عليها معاً.*

إذا لم تتمكن من الاستماع لاسطوانات CD التي لديك، قم بتغيير تهيئة "CD-EXTRA" في قائمة البنود الاختيارية (OPTION) (صفحة ٢٥). قد تتمكن بذلك من الاستماع لاسطوانات CD التي لديك.

أسطوانات ATRAC CD التي تحتوي على بيانات صوت مضغوطة بصيغة MP3 مسجلة عليها معاً باستعمال برنامج غير برنامج SonicStage يمكن الاستماع اليها أيضاً.

باستعمال البرنامج SonicStage لا يمكنك إنشاء اسطوانات CD مسجلة عليها بيانات صوت مختلفة.

* يمكن الاستماع فقط لاسطوانات صيغة ISO 9660 Level 1/2 وصيغة لاحقة Joliet.

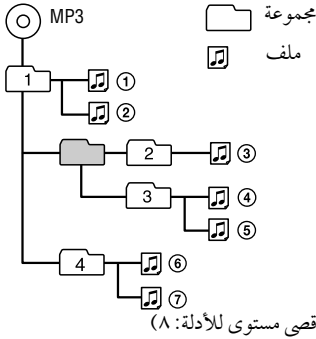

الاسطوانات الموسيقية المشفرة بتقنيات حماية حقوق الطبع

هذا الجهاز مصمم للاستماع الى الاسطوانات المحكّمة المتوافقة مع مقاييس الاسطوانات المحكّمة.

يتم مؤخراً تسويق أنواع مختلفة من الاسطوانات الصوتية المشفرة بتقنيات حماية حقوق الطبع المصنوعة من قبل بعض شركات التسجيل. لاحظ أن بعض الأنواع من تلك الاسطوانات غير متوافقة مع مقاييس الاسطوانات المحكّمة ولا يمكن تشغيلها باستعمال هذا الجهاز.

الفرق بين اسطوانات ATRAC CD واسطوانات MP3 CD من حيث ترقية الملفات

أسطوانات ATRAC CD واسطوانات MP3 CD تتكوّن من «ملفات» و «مجموعات». و «الملف» يعادل «مساراً» في اسطوانة audio CD. «المجموعة» هي حزمة من الملفات وتعادل «ألبوماً».

بالنسبة لاسطوانات MP3 CD فإن مشغّل الاسطوانات CD هذا يميّز فولدر MP3 على أنه «مجموعة» بحيث يمكن تشغيل اسطوانات ATRAC CD واسطوانات MP3 CD بنفس الطريقة.

عدد المجموعات والملفات التي يمكن استعمالها

• أقصى عدد للمجموعات: ٢٥٦

• أقصى عدد للملفات: ٩٩٩

ترتيب الاستماع لاسطوانات ATRAC CD واسطوانات MP3 CD

بالنسبة لاسطوانات ATRAC CD فإن الاستماع للملفات حسب الترتيب المختار في برنامج SonicStage.

بالنسبة لاسطوانات MP3 CD فإن ترتيب الاستماع اليها قد يختلف تبعاً للطريقة المستخدمة لتسجيل ملفات MP3 على الاسطوانة. ويمكن أيضاً الاستماع الى «قائمة استماع» تحتوي على ترتيب استماع لملفات MP3.

في الأمثلة التالية، يتم الاستماع للملفات بالترتيب من ① الى ⑦.

ملاحظات

- إذا كانت ملفات ATRAC3plus وملفات MP3 مسجلة على نفس اسطوانة CD فإن مشغّل الاسطوانات CD هذا يقوم بتشغيل ملفات ATRAC3plus أولاً.
- قدرة الاستماع باستعمال مشغّل الاسطوانات CD هذا قد تختلف تبعاً لجودة الاسطوانة وحالة جهاز التسجيل.
- الحروف المقبولة هي من A إلى Z ومن a إلى z والأرقام من 0 إلى 9 والعلامة _ (الخط السفلي).
- على الاسطوانات التي تحتوي على ملفات ATRAC3plus/MP3، لا تحفظ الملفات بصيغ أخرى ولا تنشئ فولدرات غير ضرورية.

حول اسطوانات ATRAC CD

- أسطوانات CD-R/CD-RW المسجلة بصيغة ATRAC3plus لا يمكن الاستماع اليها على جهازك الكمبيوتر.

حول اسطوانات MP3 CD

- تأكد من إضافة اللاحقة "mp3" الى اسم الملف. على أنك إذا أضفت اللاحقة "mp3" الى ملف غير ملفات MP3 فإن المشغّل لن يتمكن من تمييز الملف بطريقة صحيحة.
- لضغط مصدر في صيغة ملف MP3، نوصي بتهئية متغيّرات الضغط الى "44.1 kHz"، "128 kbps" و "Constant Bit Rate".
- للتسجيل الى السعة القصوى، قم بتهئية برنامج الكتابة الى الوضع "halting of writing".
- للتسجيل حتى السعة القصوى دفعة واحدة على وسط تسجيل ليس عليه أي شيء مسجل، أضبط برنامج الكتابة على "Disc at Once".

السلامة على الطرق

لا تستعمل سماعات الرأس / سماعات الأذن أثناء قيادة سيارة أو دراجة أو تشغيل أي مركبة ذات محرك. يمكن لذلك العمل أن يشكل خطراً على حركة المرور وهو عمل غير مشروع في بعض المناطق. كما يمكن أن تكون هناك خطورة في الاستماع باستعمال جهاز الرأس بمستوى صوت مرتفع أثناء السير وخاصة عند أماكن عبور المشاة. ينبغي أن تنحى الحذر الشديد أو تتوقف عن استعماله في المواقف التي تنطوي على خطورة محتملة.

تفادي إصابة سمعك بأضرار

تجنب استعمال سماعات الرأس / سماعات الأذن بمستوى صوت مرتفع. ينصح خبراء السمع بعدم الاستماع لفترات طويلة مستمرة. إذا شعرت برنين في أذنك، قم بخفض مستوى الصوت أو توقف عن الاستعمال.

مراعاة الآخرين

إحتفظ بمستوى الصوت معتدلاً. يتيح لك ذلك إمكانية سماع الأصوات الخارجية ومراعاة الأشخاص الآخرين المحيطين بك.

حول السلامة

- إذا سقط أي شيء صلب أو سائل داخل مشغل الاسطوانات CD هذا، إفضل قابس التيار الخاص به وخذه الى فني مختص لفحصه قبل العودة لتشغيله.
- لا تضع أي أشياء دخيلة في مقبس دخل التيار المباشر DC IN 3V (دخل التيار الخارجي).

حول مشغل اسطوانات CD

- إحتفظ بالعدسة الموجودة على مشغل الاسطوانات CD هذا نظيفة ولا تلمسها. إذا تلمستها فقد تتلف العدسة ولا يعمل مشغل الاسطوانات CD بطريقة صحيحة.
- لا تضع أي شيء ثقيل على مشغل الاسطوانات CD. يمكن لذلك أن يتلف مشغل الاسطوانات واسطوانة CD.
- لا تترك مشغل الاسطوانات CD في مكان قريب من مصادر الحرارة أو في مكان معرض لضوء الشمس المباشر وللغبار الزائد أو الرمل أو الرطوبة أو المطر أو الصدمات أو على سطح غير منتظم أو في سيارة مغلقة النوافذ.
- إذا تسبب مشغل الاسطوانات CD هذا في حدوث تداخل (تشويش) على الاستقبال الإذاعي أو التلفزيوني، أوقف مشغل الاسطوانات CD هذا أو أبعده عن الراديو أو التلفزيون.
- الاسطوانات ذات الأشكال غير القياسية (مثلاً الاسطوانات التي على شكل قلب أو مربع أو نجمة) لا يمكن تشغيلها على مشغل الاسطوانات CD هذا. إن محاولة القيام بذلك يمكن أن تتلف مشغل الاسطوانات CD هذا. لا تستعمل مثل تلك الاسطوانات.

حول تناول اسطوانات CD

- لإبقاء الاسطوانة نظيفة، تناولها من حافتها. لا تلمس السطح.
- لا تلصق ورقاً أو شريطاً لاصقاً على اسطوانة CD.
- لا تعرض اسطوانات CD لضوء الشمس المباشر أو لمصادر الحرارة مثل قنوات الهواء الدافئ. لا تترك اسطوانات CD في سيارة مصفوفة تحت أشعة الشمس المباشرة.

دليل الأجزاء ومفاتيح التحكم

مشغل اسطوانات CD

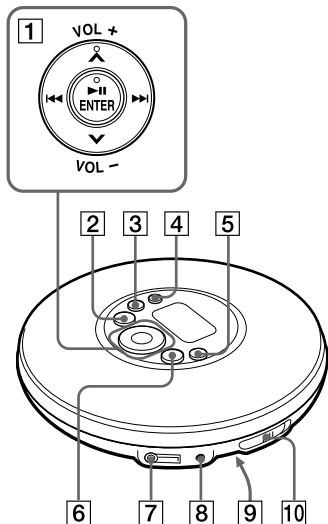

الشاشة

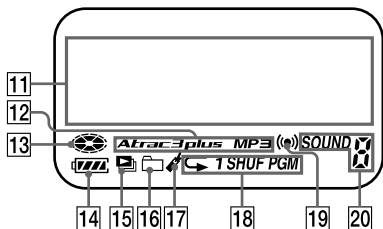

التحقق من الكماليات المرفقة

- محول التيار المتردد
- ساعات أذن

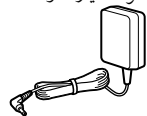

- إسطوانة CD-ROM (برنامج SonicStage)
- لا تعتمد الى تشغيل اسطوانة CD-ROM هذه على مشغل اسطوانات audio CD، بما في ذلك هذا المشغل.



- تعليمات التشغيل (هذا الكتيب)
- دليل التركيب/ التشغيل

تحضير مصدر قدرة (بطارية جافة)

إستعمل فقط البطاريات الجافة التالية أذناه فقط لمشغّل
اسطوانات CD لديك:
• بطارية قلووية نوع LR6 (حجم AA)

1 إسحب مفّتاح الفتح OPEN لفتح غطاء المشغّل لديك.

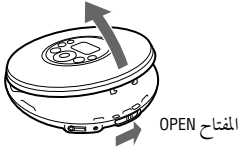

2 إفتح غطاء حجيرة البطارية الموجود داخل المشغّل.

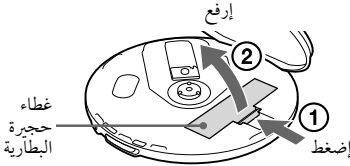

3 أدخل بطارية فئة LR6 (مقاس AA) (غير مرفقة) مع مطابقة قطبها الموجب + مع المخطط الموجود في حجيرة البطارية ثم أغلق الغطاء الى أن ينطبق في مكانه وتصدر عنه طقة.

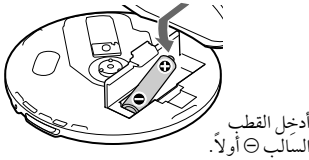

يتبع ←

1 أضرار التشغيل

▶▶ (إستماع/ إيقاف مؤقت)*/ENTER

(صفحة ١٢-١٥، ١٧، ١٩، ٢١، ٢٣)

▶▶◀◀ (صفحة ١٣، ١٥، ١٩، ٢١)

٨/٧ (صفحة ١٤، ١٥، ١٧، ١٩، ٢٣)

رفع/ خفض مستوى الصوت VOL+/- (صفحة ١٢)

2 الزر □ (صفحة ١٣-١٥، ٢٠)

3 زر الإيقاف ■ (صفحة ١٣-١٥، ٢٠-٢٢، ٢٤)

4 زر البحث SEARCH (صفحة ١٤، ١٥)

5 زر الشاشة/ القائمة DISPLAY/MENU (صفحة ١٦، ١٧، ١٩، ٢١)

6 زر رفع المجموعة +□ (صفحة ١٣، ١٤، ٢٠)

7 مقبس سماعات الرأس Ⓜ (صفحة ١٢)

8 مقبس دخل التيار المباشر DC IN 3 V (صفحة ١١)

9 مفّتاح التثبيت HOLD (على الجهة الخلفية لمشغّل اسطوانات CD) (صفحة ١٤)

10 مفّتاح الفتح OPEN (صفحة ٩، ١٢)

11 عارضة معلومات الأحرف والرموز (صفحة ١٦)

12 مؤشّر Atrac3plus/MP3 (صفحة ٥)

13 مؤشّر الاسطوانة (صفحة ١٢)

14 مؤشّر البطارية (صفحة ١٠)

15 مؤشّر قائمة العرض

16 مؤشّر المجموعة

17 مؤشّر علامة الموضع (صفحة ١٩)

18 مؤشّر وضع الإستماع

19 مؤشّر المؤقت (صفحة ٢٤)

20 مؤشّر الصوت

* هذا الزر عليه نقطة بارزة.

لنزع البطارية

قم بنزع البطارية كما هو مبين في الرسم التوضيحي.

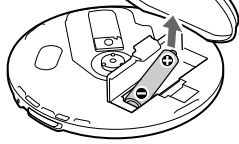

عمل خدمة البطارية^(١)

عند استعمال بطارية قلووية واحدة^(٢)

حماية G-PROTECTION		
"٢"	"١"	
٢٠	٢٢	أسطوانة Audio CD
٣٨	٤١	أسطوانة ATRAC CD ^(٣)
٢٤	٢٦	أسطوانة MP3 CD ^(٤)

(١) القيمة مقاسة باستعمال مقاييس JEITA (الاتحاد الياباني للصناعات الإلكترونية وتقنية المعلومات)

مدة الاستماع هي المدة التقريبية بالساعات عندما تستعمل المشغل على سطح منبسط ومستقر وقد تم ضبط POWER "SAVE" على وضع التشغيل "ON" (صفحة ٢٥).

هذه القيمة تتفاوت تبعاً لكيفية استعمال المشغل.

(٢) عند استعمال بطارية قلووية سوني LR6 (SG) (منتجة في اليابان)

(٣) مسجلة بمعدل ٤٨ ك ب/ث

(٤) مسجلة بمعدل ١٢٨ ك ب/ث

التحقق من الشحنة المتبقية في البطارية

الشحنة المتبقية في البطارية تظهر على الشاشة كما هو مبين أدناه. ومع تناقص أقسام المؤشر الأسود يتناقص مقدار الشحنة المتبقية في البطارية.

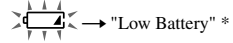
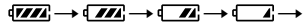

* "Low Battery" تصدّر نغمة تنبيه.

عندما تفرغ البطارية، إستبدلها بأخرى جديدة.

ملاحظات

- تبين الشاشة مقدار الشحنة التقريبية المتبقية. على سبيل المثال، قسم واحد من المؤشر لا يعني دائماً ربع شحنة البطارية.
- يمكن للمؤشر المعروف أن يزيد أو ينقص بما يتناسب مع الشحنة الفعلية المتبقية وذلك تبعاً لظروف التشغيل.

ملاحظات حول البطاريات الجافة

- لا تطرح البطاريات في النار.
- لا تحمل البطاريات في جيبك الخ مع قطع النقد المعدنية أو الأشياء المعدنية الأخرى. يمكن للبطاريات أن تولد حرارة إذا لامست أقطابها الموجبة والسالبة شيئاً معدنياً بطريق الخطأ.
- إذا كانت البطاريات ستظل دون استعمال لفترة زمنية طويلة، إزعهما من الجهاز.
- إذا حدث تسرب لسانن البطاريات، إمسحها لإزالة أي ترسبات متبقية في حجرة البطارية وقم بتركيب بطاريات جديدة. إذا التصقت الترسبات ببشرتك، إغسلها لإزالتها تماماً.

عند استعمال محول التيار المتردد

يمكنك استعمال هذا المشغل بتشغيله على محول التيار الكهربائي المتردد دون استعمال بطاريات.

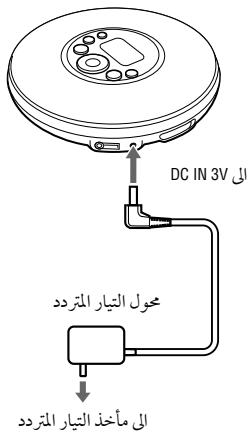

- 1 قم بتوصيل محوّل التيار المتردد الى المقبس DC IN 3V الموجود على مشغّل الاسطوانات CD لديك ومخرج التيار المتردد في الجدار.

ملاحظات حول محول التيار المتردد

- إفصل جميع مصادر القدرة الكهربائية إذا كان المشغل سيظل دون استعمال لفترة زمنية طويلة.
- لا تعتمد الى استعمال أي محول تيار متردد غير ذلك المزود. وإلا فقد يتسبب ذلك في خلل في تشغيل الجهاز.



- لا تلمس محول التيار المتردد بأيدي مبللة.
- قم بتوصيل محول التيار المتردد في مأخذ التيار المتردد الذي يمكنك الوصول اليه بسهولة. عند وجود حالة غير طبيعية في محول التيار المتردد، انزعه عن مأخذ التيار المتردد على الفور.

الإستماع لاسطوانات CD

4 أضبط مستوى الصوت بالضغط على VOL +/-.

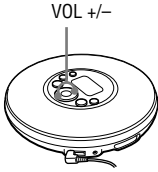

لنزع اسطوانة CD

إنزع اسطوانة CD بينما تضغط المحور في منتصف الصينية.



1 إضغط على المفتاح OPEN لفتح غطاء المشغل.

قم بتوصيل سماعات الرأس / سماعات الأذن بالمشغل مسبقاً.

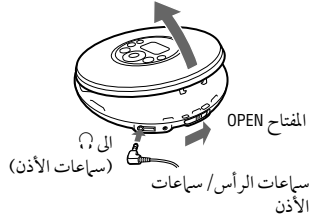

2 ضع اسطوانة CD على الصينية وأغلق الغطاء.



3 إضغط ►II/ENTER.

يتحرك المؤشر (الاسطوانة) ويبدأ الاستماع للاسطوانة.

►II/ENTER

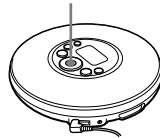

عمليات الاستماع الأساسية (الإيقاف، الإيقاف، البحث)

لكي يتم	التشغيل
الإستماع	من وضع الإيقاف، إضغط II/ENTER وأبقه مضغوطاً الى أن يبدأ الأستماع.
الإيقاف	إيقاف الأستماع مؤقتاً/ إستئناف الأستماع بعد الإيقاف المؤقت
الإيقاف المؤقت	إضغط II/ENTER.
إيقاف الأستماع	إضغط ■ (الإيقاف).
البحث	إضغط ◀◀ مرة واحدة.
إيجاد بداية المسار الحالي ⁽¹⁾	إضغط ▶▶ بشكل متكرر.
إيجاد بداية المسارات السابقة ⁽¹⁾	إضغط ▶▶▶ مرة واحدة.
إيجاد بداية المسار التالي ⁽¹⁾	إضغط ▶▶▶ بشكل متكرر.
إيجاد بداية المسارات اللاحقة ⁽¹⁾	إضغط ▶▶▶ بشكل متكرر.
العودة الى الوراء بسرعة ⁽³⁾	إضغط ▶▶▶ وأبقه كذلك.
الذهاب الى الأمام بسرعة ⁽³⁾	إضغط ▶▶▶ وأبقه كذلك.
القفز الى المجموعات اللاحقة ⁽²⁾	إضغط □ (المجموعة) + بشكل متكرر.
القفز الى المجموعات السابقة ⁽²⁾	إضغط □ (المجموعة) - بشكل متكرر.

(1) يمكنك التشغيل أثناء الاستماع وأثناء الإيقاف المؤقت على السواء.

(2) يمكنك التشغيل أثناء الاستماع لاسطوانة CD غير اسطوانات audio CD.

(3) لا يمكنك التشغيل عند استعمال ملف MP3 مسجل على اسطوانة CD-R/CD-RW بصيغة كتابة البايتات.

يتبع ←

البحث عن مساراتك / ملفاتك المفضلة

البحث عن طريق مشاهدة المجموعات (مشاهدة ملف)

يمكنك البحث عن ملف على اسطوانة CD مثل اسطوانات ATRAC و MP3 التي تم تسجيل رقم ملفات عليها، عن طريق التحكم بأسماء المجموعات (باستثناء اسطوانات CD الصوتية) أو الملفات حول الملف الجاري الإستماع إليه.

1 إضغط SEARCH تكررأ.

تظهر أسماء المجموعات والملفات حول الملف الحالي على الشاشة.

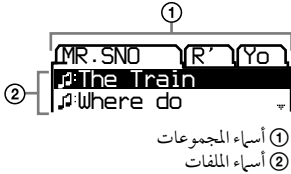

2 إضغط + أو - لإختيار مجموعة.

3 إضغط ٨ أو ٧ لإختيار ملف.

4 إضغط ►/ENTER

يبدأ الإستماع الى الملف الذي قمت باختياره.

لإلغاء البحث

إضغط ■.

قفل مفاتيح التحكم (التثبيت HOLD)

يمكنك الحيلولة دون ضغط الأزرار بطريق الخطأ أثناء حمل المشغل وذلك عن طريق قفل مفاتيح التحكم.

1 إسحب المفتاح HOLD على الجهة الخلفية للمشغل في اتجاه السهم.

تومض العبارة "HOLD" إذا قمت بضغط أي زر عند تشغيل وظيفة التثبيت HOLD.

لفك قفل مفاتيح التحكم

إسحب المفتاح HOLD بعكس اتجاه السهم.

البحث بواسطة مشاهدة قائمة المجموعات/الملفات (قائمة المشاهدة)

يمكنك البحث عن مسار/ ملف عن طريق التحقق من نوع الصيغة لمصدر الموسيقى وأسماء المجموعات والملفات.

1 إضغط SEARCH تكراراً.



إذا قمت بالإستماع الى اسطوانة CD تم تسجيل بيانات صوت مزوجة عليها: تظهر شاشة إختيار نوع الصيغة أولاً مثل "ATRAC ROOT" أو "MP3 ROOT" أولاً. إضغط II/ENTER ►.

2 إضغط ^ أو v لإختيار مجموعة واضغط II/ENTER ►.

3 إضغط ^ أو v لإختيار ملف.

4 إضغط II/ENTER ►.

يبدأ الإستماع الى الملف الذي قمت باختياره.

للعودة الى الشاشة السابقة

إضغط << أو >>.

لإلغاء البحث

إضغط ■.

التحقق من معلومات اسطوانة CD على الشاشة

يمكنك التحقق من معلومات اسطوانة CD على الشاشة. قد لا تكون اللغة المدئية (الأصلية) هي اللغة الإنجليزية "ENGLISH" وذلك تبعاً للمنطقة التي اشترت منها مشغّل الاسطوانات CD. إذا استدعى الأمر، قم بتغيير تهيئة اللغة LANGUAGE (Ⓜ صفحة ٢٤).

عندما تستمع لاسطوانة MP3 CD تحتوي على ملفات تتضمن لاحقة التعريف ID3 tag يتم عرض معلومات لاحقة التعريف ID3 tag. (إذا لم تكن هناك معلومات لاحقة التعريف ID3 tag يتم عرض اسم الملف أو إسم المجموعة.) (Ⓜ صفحة ٥)

ملاحظات

- يمكن عرض الحروف من A الى Z ومن a الى z والأرقام من 0 الى 9 والعلامة _ على شاشة هذا المشغل.
- قبل الاستماع لملف يقوم المشغل بقراءة جميع معلومات الملفات والمجموعات (أو الفولدرات) الموجودة على اسطوانة CD. تظهر العبارة "Reading". ويمكن لعملية القراءة هذه أن تستغرق بعض الوقت وذلك تبعاً لمحتويات اسطوانة CD.
- إذا كان الملف لا ينتمي لأي مجموعة، تظهر العبارة "MP3 ROOT" على الشاشة.

يتبع <

التحقق من المعلومات على الشاشة

إضغط DISPLAY/MENU تكراراً.

إسطوانة Audio CD

رقم المسار، مدة الإستماع المتبقية
(اسم الفنان، اسم المسار)^(١)



العدد الكلي للمسارات الموجودة في الاسطوانة CD، إجمالي
المدة المتبقية للاسطوانة CD، المدة المتبقية للمسار الحالي^(٢)

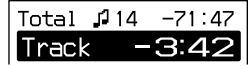

شاشة مشاهدة الملف



إسطوانة ATRAC CD/MP3 CD

اسم الملف، اسم الفنان^(٣)، رقم الملف، مدة الإستماع
المتبقية



اسم المجموعة^(٣)، معلومات CODEC^(٤)، العدد الكلي
للملفات



شاشة مشاهدة الملف

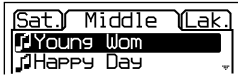

(١) عندما تستمع لاسطوانة audio CD تحتوي على معلومات كتابية
(نصوص مكتوبة) مثل CD-TEXT، يتم عرض المعلومات
المكتوبة ضمن الأقواس.

(٢) تظهر الشاشات فقط أثناء الإستماع العادي.

(٣) أثناء الإستماع، فلن يتم عرض «اسم الفنان» إذا لم تتضمن
الاسطوانة معلومات الملحق ID3. عندما تظهر أسماء
المجموعات/الملف على الشاشة، لا يتم عرض «اسم الفنان» و
«اسم المجموعة» على الشاشة.

(٤) يتم عرض معدّل البيت وترددات المعاينة. أثناء عرض ملفات
MP3 المعدّة باستعمال معدّل بيت متغيّر (VBR)، فستظهر العبارة
"VBR" على العارضة بدلاً من معدّل البيت. في بعض الحالات،
تظهر العبارة "VBR" في منتصف مدة الإستماع بدلاً من بدايته.

5 عندما تظهر العبارة "REPEAT"، قم باختيار "ON" أو "OFF" واضغط II/ENTER.



للعودة الى الاستماع العادي

قم باختيار "ALL" في قائمة وضع الاستماع PLAY MODE.



يتبع ←

تغيير اختيارات الاستماع (وضع الاستماع PLAY MODE)

يمكنك استعمال اختيارات استماع مختلفة مثل اختيار الأغنيات التي تريد الاستماع اليها والاستماع للأغنيات بالترتيب الذي تفضله. لمزيد من التفاصيل حول اختيارات الاستماع، راجع ١٨ صفحة ١٨. يمكنك أيضاً الاستماع للأغنيات بشكل متكرر باستعمال اختيارات الاستماع التي تختارها (الاستماع المتكرر، ٢٠ صفحة ٢٠).

1 اضغط الزر DISPLAY/MENU الى ان تظهر شاشة القائمة.



PLAY MODE: 
SOUND: 
OPTION: 

2 اضغط ٨ أو ٧ لإختيار "PLAY MODE".

3 بعد ضغط الزر II/ENTER، اضغط ٨ أو ٧ لإختيار خيار الاستماع.

التهيئة المبدئية هي "ALL" (الاستماع العادي).



4 اضغط II/ENTER.



إختيارات الاستماع (وضع الاستماع PLAY MODE)

المعروض على مشغل اسطوانات CD الشرح	
ALL	يتم الاستماع لجميع المسارات الموجودة على اسطوانة CD حسب ترتيب أرقام المسارات. بالنسبة لاسطوانات CD ATRAC CD/MP3 فإن ترتيب الاستماع يختلف تبعاً لتهيئة "PLAY ORDER" في القائمة OPTION.
GROUP	يتم الاستماع لجميع الملفات الموجودة في المجموعة المختارة أو جميع المجموعات (أسطوانات CD ATRAC CD/MP3 فقط) (صفحة ١٩).
1	يتم الاستماع للمسار الحالي مرة واحدة.
SHUFFLE	يتم الاستماع لجميع المسارات الموجودة على اسطوانة CD مرة واحدة بترتيب عشوائي.
GROUP SHUFFLE	يتم الاستماع لجميع الملفات الموجودة في المجموعة المختارة بترتيب عشوائي (أسطوانات CD ATRAC CD/MP3 فقط) (صفحة ١٩).
BOOKMARK	يتم الاستماع للمسارات التي أضيفت إليها مواضع علامات. الإستماع للمسارات التي لها مواضع علامات يبدأ حسب ترتيب أرقام المسارات وليس حسب ترتيب إضافة مواضع العلامات (صفحة ١٩).
PLAYLIST	يتم الاستماع للمسارات الموجودة في قائمة استماع m3u* (أسطوانات MP3 CD فقط) (صفحة ١٩).
AUTO RANKING	المسارات التي استمعت إليها أكبر عدد من المرات من بين مسارات اسطوانة CD يتم الاستماع إليها من المسار العاشر إلى المسار الأول.
RANKING SHUF	ما مجموعه ٣٢ مساراً من المسارات التي حفظها المشغل في ذاكرته تلقائياً على أنها المسارات التي استمعت إليها أكبر عدد من المرات يتم الاستماع إليها بترتيب عشوائي.
PROGRAM	ما مجموعه ٦٤ مساراً يتم الاستماع إليها حسب الترتيب المفضل لديك (صفحة ٢٠).
INTRO	يتم الاستماع إلى أول ١٠ ثوان تقريباً من جميع المسارات التي تلي المسار الحالي مرة واحدة.

* قائمة استماع m3u هو ملف يتضمن تشفيراً لترتيب الاستماع لملفات MP3. لاستعمال وظيفة قائمة الاستماع، قم بتسجيل ملفات MP3 على اسطوانة CD-R/CD-RW باستعمال برنامج تشفير يقبل صيغة m3u.
يمكنك الاستماع للقوائم الثماني الأولى (مدرجة حسب إسم الملف) على شاشة مشغل الاسطوانات CD لديك.

4 اضغط Δ أو ∇ لاختيار "PLAY MODE"، واضغط \blacktriangleright /ENTER.

5 اضغط Δ أو ∇ لاختيار "BOOKMARK" ثم اضغط \blacktriangleright /ENTER.

6 عندما تظهر العبارة "REPEAT"، قم باختيار "ON" أو "OFF" واضغط \blacktriangleright /ENTER.

إزالة علامات الموضع

أثناء الإستماع لمسار ذي علامة موضع، اضغط \blacktriangleright /ENTER إلى أن تختفي \blacktriangleright .

ملاحظات

- إذا حاولت إضافة علامات موضع للمسارات الموجودة على الاسطوانة رقم ١١ (على الاسطوانة رقم ٦ بالنسبة لاسطوانات ATRAC CD/MP3 CD) فسيتم مسح علامات الموضع الخاصة بأول اسطوانة استمعت إليها.
- جميع علامات الموضع المختزنة في الذاكرة يتم مسحها إذا نزلت جميع مصادر التيار الكهربائي.

الإستماع لقوائم الإستماع المفضلة (الإستماع لقائمة استماع m3u)

1 في الخطوة 3 من قسم «تغيير اختيارات الاستماع (وضع الاستماع PLAY MODE)» (صفحة ١٧)، قم باختيار قائمة الاستماع "PLAYLIST".

2 اضغط Δ أو ∇ لاختيار قائمة الاستماع.

3 اضغط \blacktriangleright /ENTER.

يتبع \leftarrow

1 قم بإجراء الخطوات 1 و 2 في قسم «تغيير

اختيارات الاستماع (وضع الاستماع PLAY MODE)» (صفحة ١٧). في الخطوة 3، قم باختيار "GROUP" أو "GROUP SHUFFLE" واضغط \blacktriangleright /ENTER.

2 اضغط Δ أو ∇ لاختيار المجموعة.

إذا أردت اختيار مجموعة على اسطوانة MP3 CD، إلخ، بواسطة البحث من خلال جميع الدلائل، اضغط \blacktriangleleft أو \blacktriangleright . إذا قمت باختيار مجموعة من نفس الدليل، اضغط Δ أو ∇ .

3 اضغط \blacktriangleright /ENTER لمدة ثابنتين أو أكثر.

يبدأ المشغل بالإستماع لجميع الملفات الموجودة في المجموعة التي قمت باختيارها.

4 عندما تظهر العبارة "REPEAT"، قم باختيار "ON" أو "OFF" واضغط \blacktriangleright /ENTER.

ملاحظة

إذا كان لا يوجد للمجموعة أي مسارات، تظهر العبارة "Invalid" على الشاشة.

الإستماع لمساراتك المفضلة (الاستماع الى علامات الموضع)

1 أثناء الاستماع للمسار الذي تريد أن تصيف إليه علامة موضع، اضغط \blacktriangleright /ENTER إلى أن تومض \blacktriangleright ببطء.

2 إذا أردت إضافة علامة موضع الى مسارين أو أكثر، كرر الخطوة 1.

يمكنك إضافة علامات الموضع الى ١٠ اسطوانات CD كحد أقصى بالنسبة لاسطوانات audio CD (ما مجموعه ٩٩ مساراً لكل اسطوانة) أو ٥ اسطوانات CD كحد أقصى بالنسبة لاسطوانات ATRAC CD/MP3 CD (ما مجموعه ٩٩٩ مساراً لكل اسطوانة).

3 اضغط DISPLAY/MENU الى ان تظهر شاشة القائمة.

1 قم باختيار "ON" في الخطوة 5 من قسم «تغيير
اختيارات الاستماع (وضع الاستماع PLAY
MODE)» (صفحة ١٧).

للعودة الى الاستماع العادي

قم باختيار "OFF".

1 أثناء توقف المشغل، قم باختيار "PROGRAM"
في الخطوة 3 من قسم «تغيير اختيارات الاستماع
(وضع الاستماع PLAY MODE)» (صفحة
١٧)، ثم اضغط II/ENTER.



2 اضغط ٨ أو ٧ لإختيار مسار، واضغط II/ENTER
وابقه مضغوطاً إلى أن تتغير الشاشة.
عند الاستماع لاسطوانات ATRAC CD/MP3 CD:
يمكنك أيضاً إختيار ملف في مجموعة أخرى بالضغط
على + أو -.

3 كرر الخطوة 2 لإختيار المسارات حسب الترتيب
الذي تفضله.

يمكنك إختيار ٦٤ مساراً كحد أقصى.
عندما تنتهي من إدخال المسار رقم ٦٤ يظهر على
الشاشة رقم أول مسار اخترته (أسطوانة audio CD
أو إسم الملف (أسطوانة ATRAC CD/MP3 CD).
إذا اخترت المسار رقم ٦٥ أو ما بعده، يتم مسح أول
مسارات اخترتها واحداً تلو الآخر.

4 اضغط II/ENTER.
يبدأ الاستماع بالترتيب المختار.

للتحقق من البرنامج

1 أثناء توقف المشغل، قم بإختيار "PROGRAM" في
الخطوة 3 من قسم «تغيير اختيارات الاستماع (وضع
الاستماع PLAY MODE)» (صفحة ١٧)، ثم
إضغط II/ENTER.
2 اضغط II/ENTER وابقه مضغوطاً حتى تتغير
الشاشة. وكلما قمت بضغط II/ENTER، تظهر
المسارات حسب ترتيب الإستماع.

لإلغاء الاستماع المبرمج PGM
إضغط ■.

2 اضغط << أو >> لمدة ثانيتين أو أكثر لإختيار نطاق التردد.

3 اضغط << أو >> تكرر لإختيار شكل الموجة.

هناك ٣ أشكال مخزنة في الذاكرة لكل نطاق تردد.



4 اضغط ٨ أو ٧ لإختيار مستوى الصوت.

يمكن ضبط مستوى الصوت على ٧ مستويات. مستوى الصوت



5 قم بتكرار الخطوات 2 الى 4 للقيام بعمليات الضبط لنطاقي التردد المتبقين.

6 اضغط II/ENTER.

العودة الى الشاشة السابقة

■ اضغط

لإلغاء عملية الضبط

■ اضغط لمدة ثانيتين أو أكثر.

ملاحظات

- إذا تشوّه الصوت عندما ترفع مستواه وذلك بفعل تهيئات الصوت التي قمت بضبطها، قم بخفض مستوى الصوت.
- إذا شعرت بوجود فرق في مستوى الصوت بين ضبط تهيئة الصوت الشخصية "CUSTOM" وتهيئات الصوت الأخرى، أضبط الصوت حسبما تفضله.

يتبع <

تغيير جودة الصوت

بخصوص تفاصيل تهيئة بنود الصوت SOUND، راجع (صفحة ٢٢).

إختيار جودة الصوت

يمكنك ضبط تهيئة الموازن "EQUALIZER" و/ أو تهيئة الجهر الواضح "CLEARBASS". إذا قمت بتنفيذ كلا التهيئين، يمكنك التمتع بصوت الجهر أكثر بجودة الصوت التي تريدها.

1 اضغط DISPLAY/MENU الى ان تظهر شاشة القائمة.

2 اضغط ٨ أو ٧ لإختيار "SOUND".



3 بعد ضغط II/ENTER، اضغط ٨ أو ٧ لإختيار البند الذي تريد تهيئته واضغط II/ENTER.

4 اضغط ٨ أو ٧ لإختيار خيار واضغط II/ENTER.

الضبط الشخصي لجودة الصوت

يمكنك ضبط جودة الصوت لكل نطاق من نطاقات التردد بمفرده مع التحقق من شكل الموجة على الشاشة.

1 قم باختيار "EQUALIZER" في الخطوة 3 و

"CUSTOM" في الخطوة 4 من قسم «إختيار جودة الصوت».

تظهر العبارة "Low" أولاً.

هناك ٣ نطاقات تردد هي: "Low" (صوت منخفض النطاق) و "Mid" (صوت متوسط النطاق) و "High" (صوت عالي النطاق).



بنود الصوت SOUND

للعودة الى الشاشة السابقة، إضغط ■. لإلغاء عملية التهيئة، إضغط ■ لمدة ثانيتين أو أكثر.

البنود	الاختيارات (●: التهيئات المبدئية)
EQUALIZER (تهيئة الموازن)	● OFF جودة الصوت العادية.
	SOFT (هادئ) لأصوات الغناء، مع تشديد صوت النطاق المتوسط.
	ACTIVE (نشط) الأصوات الحيوية، مع إبراز صوت النطاقين العالي والمنخفض.
	HEAVY (ثقليل) أصوات قوية، مع إبراز صوت النطاقين العالي والمنخفض أكثر مما في ACTIVE.
	CUSTOM صوت مضبوط شخصياً (راجع ٢١ صفحة بخصوص التفاصيل) (ضبط شخصي)
CLEARBASS (تهيئة صوت الجهير)	● OFF جودة الصوت العادية.
	1 إبراز صوت الجهير (الصوت المنخفض العميق).
	2 إبراز صوت الجهير أكثر مما في 1.
	3 إبراز صوت الجهير أكثر مما في 2.

ملاحظة

إذا قمت بتغيير تهيئة بنود الموازن EQUALIZER بعد قيامك بضبط بنود الجهير الواضح CLEARBASS فإن الأولوية تكون لتهيئة بنود الموازن EQUALIZER.

عندما تريد تهيئة بنود الموازن EQUALIZER والجهير الواضح CLEARBASS، أضبط بنود الموازن EQUALIZER أولاً.

تغيير التهيئات الاختيارية

بخصوص التفاصيل حول تهيئة البنود الاختيارية
OPTION، راجع (٢٤) صفحة ٢٤.

تهيئة الوظائف المختلفة

يمكنك ضبط الوظائف المختلفة مثل لغة القوائم وترتيب
الاستماع للمجموعات/الملفات.

1 اضغط DISPLAY/MENU الى ان تظهر شاشة
القائمة.

2 اضغط \wedge أو \vee لاختيار "OPTION".



3 بعد ضغط II/ENTER، اضغط \wedge أو \vee لاختيار
البند الذي تريد تهيئته واضغط II/ENTER.

4 اضغط \wedge أو \vee لاختيار خيار واضغط II/
ENTER.

عندما تريد تهيئة اللغة "LANGUAGE" أو ترتيب
الاستماع "PLAY ORDER"، كرر الخطوة 3.

يتبع \leftarrow



البند الاختيارية

للعودة الى الشاشة السابقة، إضغط ■. لإلغاء عملية التهيئة، إضغط ■ لمدة ثانيتين أو أكثر.

البند	الاختيارات (●: التهيئات المبدئية)	
LANGUAGE (لغة القوائم، الخ)	MENU ● ENGLISH FRENCH GERMAN ITALIAN PORTUGUESE RUSSIAN SPANISH	قم باختيار لغة نصوص القوائم وإخطارات التحذير، الخ.
TEXT ^(١)	● AUTO ENGLISH FRENCH GERMAN ITALIAN PORTUGUESE RUSSIAN SPANISH	قم باختيار لغة نص CD-TEXT ولاحقة tag ID3، الخ. إذا اخترت "AUTO"، يمكنك قراءة النص باللغة التالية.
G-PROTECTION ^(١) (المنع التخطي الصوتي)	● 1 2	يتم توفير الحماية ضد التخطي الصوتي مع صوت اسطوانات CD عالي الجودة. يتم توفير حماية أفضل ضد التخطي الصوتي.
AVLS ^(٢) (تحديد مستوى الصوت)	● OFF ON	يتغير مستوى الصوت دون تحديد مستوى الصوت. يتم تحديد أقصى مستوى صوت لحماية أذنيك.
TIMER (مؤقت الإيقاف)	● OFF	لا يعمل المؤقت.
	من الدقيقة ١ الى ٩٩	يتم عرض العلامة (●) على المشغل. يمكنك التحقق من مدة الاستماع المتبقية عن طريق إختيار هذا الخيار أثناء الاستماع. إضغط ٨ أو ٧ تكرر الزيادة أو خفض طول الوقت بخمس دقائق، أو إحتفظ بالزر ٨ أو ٧ مضغوطاً لزيادة أو خفض الوقت بدقيقة واحدة. التهيئة المبدئية هي "10 min".
BEEP (صوت التشغيل)	● ON OFF	يصدر صوت نغمات التنبيه عندما تقوم بتشغيل المشغل. يتم كتم صوت نغمات التنبيه.
SEAMLESS ^(٣) (الاستماع للمسارات باستمرار)	● OFF ON	يتم الاستماع لاسطوانة CD كما هي مسجلة، بما في ذلك الفواصل (المسافات الفارغة) التي بين المسارات. يتم الاستماع لاسطوانة CD دون فواصل بين المسارات.

الاختيارات (●: التهيئات المبدئية)		البند
لا تعمل الوظيفة POWER SAVE.	● OFF	POWER SAVE (حفظ الطاقة)
ضبط البند SOUND غير مؤثر.	ON	
الإستماع للمصدر الموسيقي حسب ترتيب التسجيل.	● NORMAL	TRACK PLAY ORDER ⁽¹⁾ (ترتيب الاستماع)
الإستماع حسب ترتيب أرقام لاحقة التعريف ID3 tag.	ID3TAG TNO	
الإستماع حسب ترتيب الحروف الهجائية لأسماء الملفات.	FILE NAME	
الإستماع للمصدر الموسيقي حسب ترتيب التسجيل.	● OFF	GROUP
الإستماع للمصدر الموسيقي حسب ترتيب أسماء المجموعات.	ON	
أضبطه على "OFF" طالما أنك تستطيع الإستماع لاسطوانة CD بشكل اعتيادي.	● OFF	CD-EXTRA ⁽¹⁾ (الإستماع حسب صيغة الاسطوانة)
إذا لم تتمكن من الاستماع لاسطوانة CD-Extra، أضبطه على الوضع "ON". يمكن أن تستمع للاسطوانة.	ON	

(1) لا يمكنك أن تضبط هذا إلا أثناء إيقاف المشغل.

(2) AVLS هي اختصار للعبارة الإنجليزية Automatic Volume Limiter System (نظام تحديد مستوى الصوت تلقائياً).

(3) هذه الوظيفة لا تعمل إلا مع اسطوانات ATRAC CD.

(4) تعمل هذه الوظيفة فقط للاسطوانات Audio CD واسطوانات CD-Extra.

ملاحظات

- حتى ولو تم ضبط "G-PROTECTION" على الوضع "2" يمكن أن يتم تحطّي الصوت:
 - عندما يتعرض المشغل لصدمة مستمرة أقوى من المتوقع،
 - عند الإستماع لاسطوانة CD متسخة أو بها خدوش أو
 - بالنسبة لاسطوانات CD-R/CD-RW، عند الإستماع لاسطوانة رديئة النوعية أو وجود مشكلة في جهاز التسجيل الأصلي أو البرنامج التطبيقي.
- حتى ولو تم ضبط "SEAMLESS" على وضع التشغيل "ON" فقد لا يتم الإستماع للمسارات بشكل مستمر وذلك تبعاً للكيفية التي تم بها تسجيل المصدر الموسيقي.

تحريي الخلل وإصلاحه

إذا استمرت أي مشكلة بعد قيامك بفحص الأعراض التالية، قم باستشارة أقرب موزع سوني اليك.

الصوت

الأعراض	الأسباب و/أو الحلول
لا يتم زيادة مستوى الصوت حتى إذا قمت بضغط الزر + VOL تكررًا.	← "AVLS" مضبوط على الوضع "ON". أضبطه على الوضع "OFF" (☺ صفحة ٢٤).
لا يُسمع الصوت أو يُسمع صوت ضوضاء.	← قم بتوصيل قابسات ساعات الرأس/ ساعات الأذن بإحكام. ← القابسات متسخة. نظّف قابسات ساعات الرأس/ ساعات الأذن بقطعة قماش ناعمة جافة على فترات دورية منتظمة.
يُسمع صوت خفيف من اسطوانة CD.	← أغلق غطاء حجرة البطارية بإحكام. (☺ صفحة ٩).
لا يمكن تهيئة بنود الصوت SOUND.	← "POWER SAVE" مضبوط على الوضع "ON". أضبطه على الوضع "OFF" (☺ صفحة ٢٥).

التشغيل/الاستماع

الأعراض	الأسباب و/أو الحلول
مدة الاستماع قصيرة جداً. لا يتم الاستماع لاسطوانة CD.	← تحقق من استعمال بطارية قلوية، لا بطارية منغيز. ← استبدل البطارية الجافة بطارية جديدة قلوية LR6 (حجم AA) (☺ صفحة ٩).
لا يمكن الاستماع لمسارات معينة.	← حاولت الاستماع للملفات محفوظة بصيغة غير متوافق مع هذا المشغل (☺ صفحة ٥).
تم تغيير تهيئة "CD-EXTRA" في القائمة OPTION. يمكنك الاستماع لاسطوانة CD (☺ صفحة ٢٥).	← قم بتغيير تهيئة "CD-EXTRA" في القائمة OPTION. يمكنك الاستماع لاسطوانة CD (☺ صفحة ٢٥).
تظهر العبارة "Low Battery" على الشاشة ولا يتم الاستماع لاسطوانة CD.	← استبدل البطارية الجافة بطارية جديدة قلوية LR6 (حجم AA) (☺ صفحة ٩).
تظهر العبارة "Hi DC in" على الشاشة.	← تقوم باستعمال محول تيار متردد ذي معايرة أعلى من معايرة المحول المرفق. ← استعمل فقط محول التيار المتردد المرفق أو سلك بطارية السيارة الموصى به في قسم «الكليات الاختيارية» (☺ صفحة ٢٩).
لا يتم الاستماع لاسطوانة CD أو تظهر العبارة "No Disc" على الشاشة عند وضع اسطوانة CD في المشغل.	← أسطوانة CD متسخة أو بها عيب. قم بتنظيفها أو استخدم اسطوانة أخرى. ← تحقق من إدخال اسطوانة CD بحيث يكون الوجه الذي عليه الكتابة متجهًا إلى أعلى (☺ صفحة ١٢).
	← حدث تكثف للرطوبة. أترك مشغل الاسطوانات CD دون استعمال لبضعة ساعات إلى أن تبخر الرطوبة. ← أغلق غطاء حجرة البطارية بإحكام (☺ صفحة ٩). ← تأكد من إدخال البطارية بطريقة صحيحة (☺ صفحة ٩). ← قم بتوصيل محول التيار المتردد بمخرج التيار المتردد بشكل محكم (☺ صفحة ١١).
	← اضغط II/ENTER ► بعد انقضاء ثانية واحدة أو أكثر من توصيل محول التيار المتردد. ← أسطوانة CD-R/CD-RW الموضوع في المشغل فارغة. ← هناك مشكلة في جودة اسطوانة CD-R/CD-RW أو جهاز التسجيل أو البرنامج التطبيقي.

الأعراض

الأسباب و/أو الحلول



يوميض المؤشر "HOLD" على المشغل عندما تضغط زرا ولا يتم الاستماع لاسطوانة CD. ← الأزرار مقفلة. إسحب المفتاح HOLD لإعادته الى موضعه الأصلي (Ⓜ صفحة ١٤).

يبدأ الاستماع من النقطة التي توقفت عندها (وظيفة الاستئناف). ← تم تشغيل وظيفة الاستئناف. لبدء الاستماع من أول مسار، اضغط **||/ENTER** بينما يكون المشغل في وضع الإيقاف الى أن يبدأ الاستماع للمسار، أو افتح غطاء المشغل (Ⓜ صفحة ١٣). أو انزع جميع مصادر التيار الكهربائي ثم أدخل البطارية أو قم بتوصيل محول التيار المتردد من جديد.

أثناء الاستماع لاسطوانة ATRAC CD أو MP3 CD، لا تدور الاسطوانة لكنك تسمع الصوت عادياً. ← هذا المشغل مصمم لإيقاف دوران اسطوانات ATRAC CD أو MP3 CD أثناء الاستماع لتقليل استهلاك القدرة الكهربائية. لا يوجد خلل في المشغل.

تظهر العبارة "No File" على الشاشة بعد أن تضغط **||/ENTER** أو عند إغلاق غطاء المشغل. ← لا توجد ملفات ATRAC3plus/MP3 على اسطوانة CD-R/CD-RW. تقوم باستعمال اسطوانة CD-R/CD-RW انمسحت البيانات الموجودة عليها. ← اسطوانة CD متسخة.

من الصعب رؤية شاشة LCD أو يصبح العرض عليها بطيئاً. ← تقوم باستعمال مشغل الاسطوانات CD لديك في درجة حرارة مرتفعة (أكثر من ٤٠ درجة مئوية) أو درجة حرارة منخفضة (أقل من صفر درجة مئوية). في درجات حرارة الغرفة تعود الشاشة لظروف التشغيل الطبيعية.

بالرغم من عدم إختيار "BOOKMARK"، تومض العلامة . ← إذا قمت باختيار خيار استماع خلاف "BOOKMARK"، تومض العلامة . (علامة الموضوع).

توقف الاستماع فجأة. ← تم ضبط مؤقت الإيقاف. قم بتغيير تهيئة "TIMER" الى الوضع "OFF" (Ⓜ صفحة ٢٤).

فرغت شحنة البطارية الجافة تماماً. ← استبدل البطارية الجافة ببطارية جديدة قلوية LR6 (حجم AA) (Ⓜ صفحة ٩).

لا يمكنك تشغيل المشغل، أو قد يظهر تسلسل لثمان أرقام أحرف على الشاشة لمشغل الإسطوانات CD. ← قد تحدث هذه الظاهرة، تبعاً للأسطوانة CD التي تستعملها. قم بنزع جميع مصادر الطاقة، ثم قم بإدخال البطارية أو أعد توصيل محول التيار المتردد. حاول تشغيل المشغل مرة أخرى. إذا استمرت المشكلة، قم باستشارة أقرب وكيل لسوني Sony لديك.

غير ذلك

الأعراض

الأسباب و/أو الحلول

عند إغلاق غطاء مشغل الاسطوانات CD، تبدأ اسطوانة CD في الدوران. ← يقوم المشغل بقراءة المعلومات الموجودة على اسطوانة CD، ولا يوجد خلل.

تنظيف الهيكل الخارجي

إستعمل قطعة قماش بعد ترطيبها قليلاً بالماء أو محلول تنظيف معتدل. لا تستعمل الكحول أو البنزين أو الشر.

المواصفات

النظام

نظام سمعي رقمي لاسطوانات CD

خصائص أشعة الليزر

المادة: GaAlAs

طول الموجة: $\lambda = 770 - 800$ نانو متر

مدة بقاء الانبعاث: مستمرة

إخراج الليزر: أقل من 6, 44 ميكرو واط

(يتم قياس هذه القيمة بعيداً عن سطح العدسة الموضوعية المركبة على كتلة اللاقطة البصرية بمسافة 200 مم مع كون فتحة التعريض الضوئي مفتوحة بمقدار 7 مم.)

تحويل رقمي - أنالوغ

تحكم محور زمني كوارتز 1 بت

إستجابة الترددات

20 - 20000 هرتز؛ ديسيبيل (مقاسة طبقاً لمقاييس JEITA)

الخرج (عند مستوى دخل 3 فولت)

ساعات الرأس (مقيس ميني ستيريو)

5 ميلي وات تقريباً + 5 ميلي وات تقريباً عند 16 أوم

متطلبات القدرة الكهربائية

• بطارية LR6 (حجم AA): تيار مباشر 5, 1 فولت × عدد 1

• محول التيار المتردد (مقيس دخل التيار المباشر 3 فولت

DC IN 3 V)

• 220 فولت، 50 هرتز (الطراز المخصص للصين)

• 120 فولت، 60 هرتز (الطراز المخصص للمكسيك)

درجة حرارة التشغيل

5 - 35 درجة مئوية

الأبعاد (عرض / ارتفاع / عمق) (بدون الأجزاء ومفاتيح التحكم البارزة)

137, 8 × 137, 9 × 30, 8 مم

الكتلة (بدون الكماليات)

178 جم تقريباً

الامتيازات الأمريكية والاجنبية بترخيص من معامل دولبي.

التصميم والمواصفات عرضة للتغيير دون إشعار.

الكماليات الاختيارية

SRS-Z1	نظام ساعات نشطة
SRS-Z30	
DCC-E345	سلك بطارية السيارة
DCC-E34CP	سلك بطارية السيارة مع طقم التوصيل في السيارة
CPA-9C	طقم التوصيل في السيارة
MDR-EX71SL	ساعات الأذن
MDR-G04SL	
MDR-J20SP	

قد لا يتعامل الموزع في منطقتك في بعض الكماليات المدرجة أعلاه. يُرجى الاستفسار من الموزع للحصول على المعلومات التفصيلية عن الكماليات المتوفرة في بلدك/ منطقتك.

س، ش، ص، ض، ط، ظ

ساعات الأذن ٨

شاشة ٨

صيغة CD-DA ٥

صوت SOUND ٢٢

ع، غ، ف، ق، ك

عشوائي SHUFFLE ١٨

علامة المواضع BOOKMARK ١٩، ١٨

عمر البطارية ١٠

غطاء حجرة البطارية ٩

قائمة الاستماع PLAYLIST ١٨

قائمة MENU ٢٤

كليات اختيارية ٢٩

ل، م، ن

لاحقة التعريف ID3 tag ١٥

لغة LANGUAGE ٢٤

محول التيار المتردد ٨

مسار TRACK ٢٥

مشاهدة ملف ١٤

مشغل اسطوانات CD ٨

منظر القائمة ١٥

مؤقت TIMER ٢٤

نص TEXT ٢٤

نغمة التنبيه BEEP ٢٤

و، هـ، ي

هادئ SOFT ٢٢

وضع الاستماع PLAY MODE ١٧

وظيفة التثبيت HOLD ١٤

A-Z

ACTIVE ٢٢

ALL (الكل) ١٨

AUTO RANKING ١٨

AVLS (نظام تحديد مستوى الصوت تلقائياً) ٢٤

CUSTOM (ضبط شخصي) ٢٢

الرموز

البطارية (البطارية) ١٠

الاسطوانة (الاسطوانة) ١٢

١ ١٨

(المؤقت) ٢٤

أ

إختيار OPTION ٢٤

إستماع ١٣

إستماع بلا فواصل SEAMLESS ٢٤

إستماع لقائمة استماع m3u ١٩

إستماع متكرر ٢٠

إستطلاع المقدمة INTRO ١٨

أسطوانات ATRAC3plus ٥

أسطوانات ATRAC CD ٥

أسطوانة CD مختلطة الوضع Mix-Mode CD ٥

أسطوانة CD-Extra ٥

أسطوانة CD-EXTRA ٢٥

أسطوانة CD-ROM (برنامج SonicStage) ٨

أسطوانة CD-TEXT ١٦

أسطوانة MP3 CD ٥

الجهير الواضح CLEARBASS ٢٢، ٢١

المجموعة ٦

المجموعة GROUP ٢٥، ١٩، ١٨

الموازن EQUALIZER ٢٢، ٢١

إيقاف ١٣

إيقاف مؤقت ١٣

ب، ت، ث

بحث ١٣

برنامج PROGRAM ٢٠، ١٨

برنامج SonicStage ٤

بطارية جافة ٩

ترتيب الاستماع PLAYORDER ٢٥

ترتيب عشوائي للمجموعة GROUP SHUFFLE ١٩، ١٨

ترتيب عشوائي RANKING SHUF ١٨

توفير الطاقة POWER SAVE ٢٥

ثقيل HEAVY ٢٢

