

Mini Hi-Fi Component System

تعليمات التشغيل

Game SYNC
M I X I N G

COMPACT
disc
DIGITAL AUDIO
TEXT

COMPACT
disc
DIGITAL VIDEO

MHC-RV55
MHC-RV22

تحذير

لتفادي خطر الحريق والصدمات، لا تجعل الوحدة تتعرض للمطر أو البلل.

لتفادي خطر الحريق، لا تعتمد إلى تغطية فتحات تهوية الجهاز بالصحف، مفارش السفرة، الستائر، إلخ. ولا تضع شموعاً مشتعلة على الجهاز. لتفادي خطر الحريق أو الصدمات، لا تضع أشياء ممتلئة بالسوائل على الجهاز، مثل فازات الزهور.

لا تعتمد إلى تركيب الجهاز في مكان مغلق، مثل دولاب الكتب أو دولاب مصمم في الحائط.

هذا الجهاز مصنف على أنه منتج ليزر من الفئة الأولى .CLASS 1 LASER هذه العلامة موجودة على الجهة الخلفية.

CLASS 1 LASER PRODUCT
LUOKAN 1 LASERLAITE
KLASS 1 LASERAPPARAT

لا تُلقي البطارية مع نفايات المنزل العامة، تخلص منها بطريقة صحيحة كنفايات كيميائية.



ENERGY STAR®

ENERGY STAR® هي علامة أمريكية مسجلة. تقرر شركة Sony Corporation بصفتها شريكاً لشركة ENERGY STAR® أن هذا المنتج يتوافق مع السياسة العامة لشركة ENERGY STAR® بشأن فعالية الطاقة.



جدول المحتويات

ضبط الصوت	
ضبط الصوت	٢٤
إختيار تأثير الصوت	٢٤
ضبط الموازن البياني وحفظه في الذاكرة	٢٥
إختيار مؤثر صوت الإحاطة	٢٥
تقوية صوت ألعاب الفيديو	٢٥
— تزامن اللعبة	
خلط صوت ألعاب الفيديو مع مصادر الصوت	
الأخرى	٢٦
— خلط الألعاب	
الغناء بمصاحبة الموسيقى: كاراوكي	٢٦

المؤقت

النوم على أنغام الموسيقى	٢٨
— مؤقت النوم	
الإستيقاظ على أنغام الموسيقى	٢٨
— مؤقت التشغيل	
التسجيل المؤقت لبرامج الراديو	٢٩
— مؤقت التسجيل	

العرض

إيقاف تشغيل العرض	٣٠
— وضع حفظ القدرة	
مشاهدة المعلومات عن الإسطوانة على شاشة	
العرض	٣١
تغيير إضاءة القدرة	٣٢
مشاهدة المعلومات عن الإسطوانة بالعرض	
على الشاشة	٣٢

الأجهزة الإختيارية

توصيل أجهزة إختيارية	٣٤
الإستماع إلى الصوت من جهاز موصل	
(الموديل MHC-RV55 فقط)	
التسجيل على جهاز متصل	٣٦
(الموديل MHC-RV55 فقط)	

يتبع

كيفية إستخدام هذا الدليل	٥
الإسطوانات التي يمكن تشغيلها	٥

بدء التشغيل

تركيب النظام	٧
وضع السماعات	١٠
(الموديل MHC-RV55 فقط)	
ضبط الساعة	١٠

تشغيل إسطوانات فيديو محكمة VIDEO CD / إسطوانات محكمة MP3/CD

تحميل إسطوانة	١١
تشغيل إسطوانة	١١
— التشغيل العادي/ التشغيل العشوائي	
تشغيل إسطوانات الفيديو المحكمة VIDEO CD	
بوظائف التحكم في إعادة العرض PBC	
(الإصدار 2.0)	١٤
— عرض PBC	
التشغيل المتكرر	١٥
— تكرار التشغيل	
عمل البرنامج المفضل لديك	١٥
— التشغيل المبرمج	
تحديد جزء معين في إسطوانة الفيديو المحكمة	
VIDEO CD	١٦
— بحث الوقت/ عرض موجز الإسطوانة	

مواالف البث

حفظ محطات الراديو في الذاكرة	١٨
الإستماع إلى الراديو	١٩
— موالفة المحطات المحفوظة في الذاكرة	
— الموالفة اليدوية	

الإستماع إلى شريط

تحميل شريط	٢١
الإستماع إلى شريط	٢١

التسجيل على شريط

تسجيل المسارات المفضلة لديك على شريط	٢٢
— التسجيل المتزامن من إسطوانة إلى شريط	
التسجيل على شريط يدوياً	٢٣
— التسجيل اليدوي	

دليل تحري الخلل وإصلاحه

المشاكل والعلاج المقترح	٣٧
رسائل	٤٠

معلومات إضافية

تنبيهات إحتياطية	٤١
المواصفات	٤٣
مصطلحات خاصة	٤٥
قائمة بأماكن الأضرار والصفحات المرجعية	٤٦

كيفية استخدام هذا الدليل

- يوضح هذا الدليل بصفة عامة عمليات التشغيل باستخدام وحدة التحكم عن بعد، لكن يمكن القيام بنفس عمليات التشغيل باستخدام الأزرار الموجودة على الجهاز والتي لها نفس الأسماء أو أسماء مشابهة.
- الرموز التالية تستخدم في هذا الدليل.

الرمز	المعنى
	وظائف يمكن استخدامها مع إسطوانات الفيديو المحكمة VIDEO CD
	وظائف يمكن استخدامها مع إسطوانات محكمة CD صوتية
	وظائف يمكن استخدامها مع MP3

الإسطوانات التي يمكن تشغيلها

يمكنك تشغيلها الإسطوانات التالية على هذا النظام. الإسطوانات الأخرى لا يمكن تشغيلها.

قائمة الإسطوانات التي يمكن تشغيلها

علامة الإسطوانة	هيئة الإسطوانة
	إسطوانات الفيديو المحكمة VIDEO CD
	إسطوانات محكمة CD صوتية
	إسطوانات محكمة قابلة للتسجيل CD-R /إعادة التسجيل CD-RW (بيانات صوت /ملفات MP3)
	
	
	

الإسطوانات التي لا يمكن تشغيلها على هذا النظام

- إسطوانات CD-ROM
 - إسطوانات محكمة قابلة للتسجيل CD-R /إعادة التسجيل CD-RW غير مسجلة بإحدى الهيئات التالية:
 - هيئة إسطوانات الفيديو المحكمة VIDEO CD
 - هيئة الإسطوانة المحكمة CD الصوتية
 - هيئة MP3 متطابقة مع ISO9660⁽¹⁾ المستوى ١/المستوى ٢ أو Joliet⁽¹⁾
 - إسطوانة ليست بالشكل القياسي (مثال: شكل مربع، قلب).
 - إسطوانة عليها ملصقات أو ورق.
 - إسطوانة عليها بقايا شريط لاصق أو سيلوفان أو ملصقات.
 - صيغة ISO9660⁽¹⁾
- هي أكثر النمايس شيوعاً على المستوى العالمي من أجل التهيئة المتطقية للملفات والمجلدات الموجودة على إسطوانات CD-ROM. هناك مستويات عديدة للمواصفات. في المستوى ١، يجب أن تكون أسماء الملفات في صيغة 8.3 (لايتعدى الاسم ٨ حروف، ولا يتعدى إمتداد ٣ حروف MP3^(*)). وبالخروف الكبيرة. يجب ألا يزيد اسم المجلد عن ٨ حروف. ولا يمكن أن يوجد أكثر من ٨ مستويات للمجلدات المتداخلة. مواصفات المستوى ٢ تسمح أن يصل طول أسماء الملفات والمجلدات إلى ٣١ حرفاً. كل مجلد يمكن أن يتكون من ٨ فروع بحد أقصى.
- بالنسبة إلى Joliet في صيغة التمديد (يمكن أن تصل أسماء الملفات والمجلدات إلى ٦٤ حرفاً)، تأكد من محتويات برنامج الكتابة، الخ. يمكن عرض عدد يصل إلى ٣٠ حرفاً.

يتبع

ملاحظة بشأن عمليات تشغيل إسطوانات الفيديو المحكمة VIDEO CD

قد تكون بعض عمليات تشغيل إسطوانات VIDEO CD مضبوطة عمداً من قبل منتجي البرمجيات. ونظراً لأن النظام يقوم بعرض إسطوانات VIDEO CD وفقاً لمحتويات الإسطوانة التي صممها منتجي البرمجيات، فإن بعض مميزات العرض قد لا تكون متاحة. راجع أيضاً الإرشادات المرفقة مع إسطوانات VIDEO CD.

الإسطوانات الموسيقية المشفرة بتقنيات حماية حقوق الطبع

هذا المنتج مصمم للإستماع إلى الإسطوانات التي تتطابق مع مقاييس الإسطوانة المحكمة (CD). وحديثاً طرحت بعض شركات التسجيلات في الأسواق إسطوانات موسيقية مختلفة مشفرة بتقنيات حماية حقوق الطبع. يرجى ملاحظة أنه توجد بعض الإسطوانات بين هذه الإسطوانات، لا تتطابق مع مقاييس الإسطوانة المحكمة ويمكن ألا يتم الإستماع إليها على هذا المنتج.

ملاحظات بخصوص الإسطوانات المحكمة القابلة للتسجيل CD-R وإعادة التسجيل CD-RW

- لا يمكن تشغيل بعض الإسطوانات المحكمة القابلة للتسجيل CD-R أو إعادة التسجيل CD-RW على هذا النظام وذلك تبعاً لجودة التسجيل أو الحالة الطبيعية للإسطوانة، أو خصائص جهاز التسجيل. بالإضافة إلى ذلك، لن يمكن تشغيل الإسطوانات إذا لم يتم تجهيزها نهائياً بصورة صحيحة. لمزيد من المعلومات، راجع إرشادات التشغيل الخاصة بجهاز التسجيل.
- الإسطوانات CD-R و CD-RW مسجلة بصيغة كتابة المجموعة لا يتم تحميلها.
- الإسطوانات المسجلة على مشغلات CD-R/CD-RW قد لا يمكن تشغيلها بسبب وجود خدوش، أتربة أو بسبب أحوال التسجيل أو خصائص المشغل.
- الإسطوانات CD-R و CD-RW المسجلة على مراحل متعددة لا يتم تحميلها.
- قد لا يمكن النظام من تشغيل الملفات بصيغة MP3 التي لا يوجد بها إمتداد "MP3".
- محاولة تشغيل ملفات ليست بالصيغة MP3 وبها إمتداد "MP3". يمكن أن يؤدي إلى حدوث ضوضاء أو خلل في الوظائف.
- أسماء المجلدات أو الملفات التي بهيئة أخرى غير ISO9660 المستوى ١ أو المستوى ٢، يمكن ألا تعرض بصورة صحيحة.
- الإسطوانات التالية يستغرق بدء تشغيلها وقتاً أطول.
 - إسطوانة مسجلة بتركيب متفرع معقد.
 - إسطوانة يمكن إضافة بيانات إليها (إسطوانة لم توضع في صورتها النهائية).

تركيب النظام

قم بإنجاز العمليات التالية **1** إلى **7** لتركيب النظام لديك باستخدام الأسلاك والكماليات المرفقة. يستخدم الموديل MHC-RV55 لغرض العرض الإيضاحي.

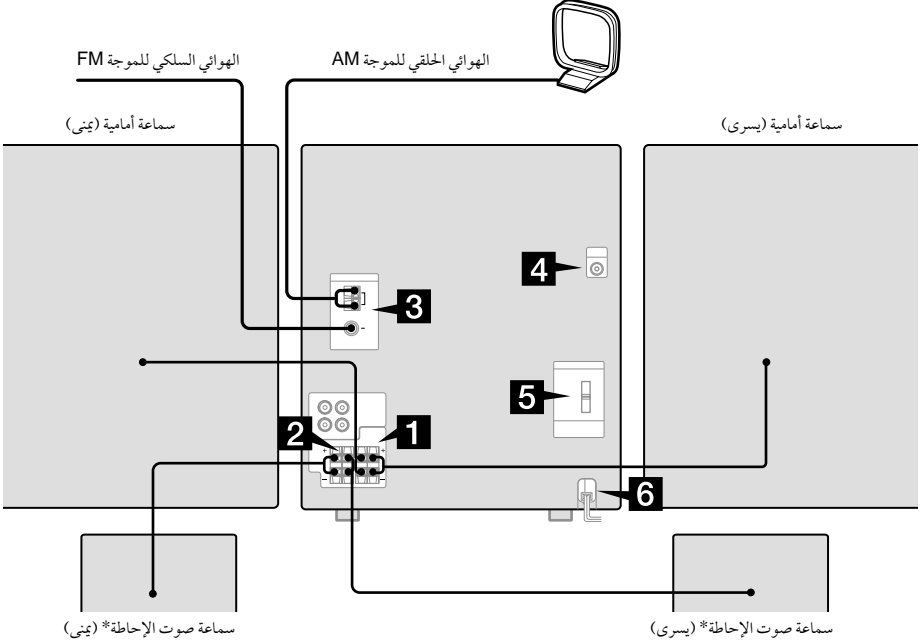

* الموديل MHC-RV55 فقط

1 قم بتوصيل السماعات الأمامية.

قم بتوصيل أسلاك السماعة اليمنى واليسرى إلى أطراف (FRONT SPEAKER) SPEAKER بالنسبة للموديل MHC-RV55 كما هو موضح أدناه.

أدخل الجزء المكشوف فقط

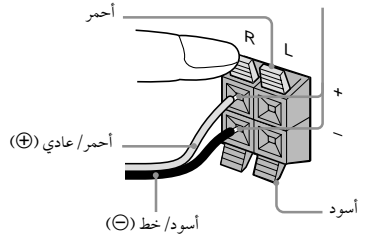
**2** قم بتوصيل سماعات صوت الإحاطة.

(الموديل MHC-RV55 فقط)

قم بتوصيل أسلاك السماعة إلى أطراف SURROUND SPEAKER كما هو موضح أدناه.

أدخل الجزء المكشوف فقط

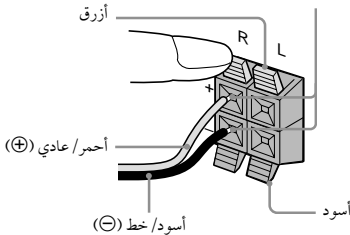

3 قم بتوصيل هوائيات الموجات FM و AM.

إضبط الهوائي الحلقي للموجة AM، ثم قم بتوصيله.

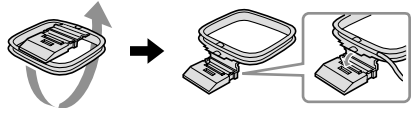

الهوائي الحلقي للموجة AM

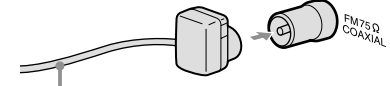
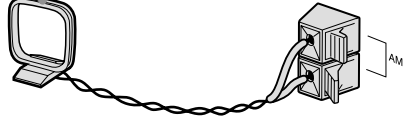

قم بتعدد سلك هوائي الموجة FM أفقياً

ملاحظة

إحفظ الهوائيات بعيداً عن أسلاك السماعة.

4 قم بتوصيل مقبس دخل الفيديو الموجود على جهاز التلفزيون إلى مقبس VIDEO OUT بسلك الفيديو المرفق.

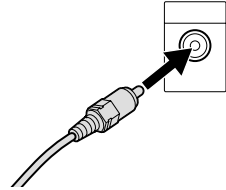

عند استعمال جهاز تلفزيون

قم بتشغيل التلفزيون وإختر دخل الفيديو بحيث يمكنك مشاهدة الصور من هذا النظام.

5 بالنسبة للموديلات المجهزة بمفتاح إختيار الفولطية، إضبط

المفتاح VOLTAGE SELECTOR على فولطية خط التيار المحلية.

راجع المطبوعة الموجودة على المفتاح VOLTAGE SELECTOR بالنظام لديك من أجل أوضاع الضبط المتاحة.

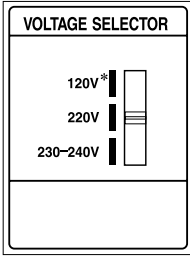

* الموديل المخصص للمملكة العربية السعودية: ١٢٠ - ١٢٧ فولت

6 قم بتوصيل سلك التيار إلى مأخذ التيار الموجود في الجدار.

يظهر الوضع الإيضاحي على شاشة العرض. عند ضغط الزر I/O، يتحول النظام إلى وضع التشغيل وينتهي الوضع الإيضاحي تلقائياً.

إذا لم يتلائم القابس مع المقبس الموجود في الجدار، إفصل مهائئ القابس المرفق (من أجل الموديلات المجهزة بمهائئ فقط).

7 إضبط نظام الألوان إلى PAL أو NTSC تبعاً لنظام ألوان

التلفزيون الخاص بك أثناء إيقاف تشغيل القدرة.

إستخدم الأزرار الموجودة على الجهاز للقيام بعملية التشغيل.

نظام ألوان التلفزيون الخاص بك	قم بإنجاز العملية التالية
AUTO (تلقائي) (ضبط المصنع)	إضغط الزر I/O أثناء الإحتفاظ بضغط الزر III. إذا كان التلفزيون يقوم بتغيير نظام الألوان تلقائياً تبعاً لإشارة الدخل، يتم ضبط النظام إلى AUTO.
NTSC	إضغط الزر I/O أثناء الإحتفاظ بضغط الزر III. يتم ضبط النظام إلى NTSC.
PAL	إضغط الزر I/O أثناء الإحتفاظ بضغط الزر III. يتم ضبط النظام إلى PAL.

ملاحظات

- لا يمكنك ضبط نظام الألوان في وضع حفظ القدرة (صفحة ٣٠).
- عند عرض إسطوانة فيديو محكمة VIDEO CD مسجلة في نظام ألوان مختلف عن النظام الذي ضبطت الجهاز عليه، قد تكون الصورة مشوشة.

ربط حشيات السماعة

قم بربط حشيات السماعات المرفقة على أسفل السماعات لتثبيتها وتفاذي إنزلاقها.

السماعة الأمامية (اليسرى (٤) / اليمنى (٤))

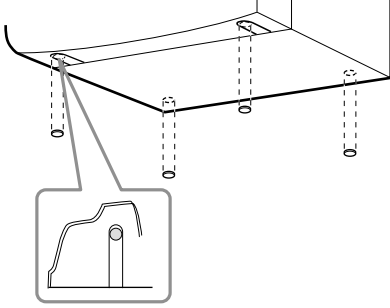

إدخال بطاريتين R6 (حجم AA) في وحدة التحكم عن بعد

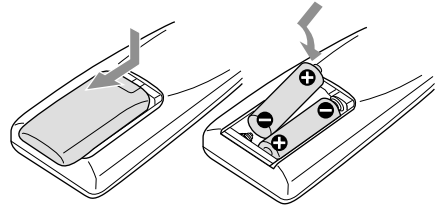

ملاحظة

إذا لم تستخدم وحدة التحكم عن بعد لفترة زمنية طويلة، إنزع البطاريات لتفادي التلف المحتمل من تسرب سائل البطارية والتآكل.

إرشاد مفيد

عند الإستعمال العادي، يكون عمر البطارية 6 شهور تقريباً. عندما لا تتمكن وحدة التحكم عن بعد من تشغيل النظام، إستبدل البطاريتين بأخرتين جديدتين.

عند حمل هذا النظام

قم بإجراء العمليات التالية لحماية آلية الإسطوانة المحكمة. إستخدم الأزرار الموجودة على الجهاز للقيام بعملية التشغيل.

- 1 تأكد من إخراج جميع الإسطوانات من النظام.
- 2 إحتفظ بضغط الزر CD وبعدها إضغط الزر I/⏏ حتى تظهر العبارة "STANDBY".
بعد عدة ثوان، تختفي العبارة "STANDBY" وتظهر العبارة "LOCK".
- 3 إفضل سلك التيار.

ضبط الساعة

إستخدم الأزرار الموجودة على وحدة التحكم عن بعد للقيام بعملية التشغيل.

- 1 إضغط الزر I/O لتشغيل النظام.
- 2 إضغط الزر **CLOCK/TIMER SET**.
- 3 إضغط الزر I/O أو I/O بصورة متكررة لضبط الساعة.
- 4 إضغط الزر **ENTER**.
- 5 إضغط الزر I/O أو I/O بصورة متكررة لضبط الدقائق.
- 6 إضغط الزر **ENTER**.
يبدأ تشغيل الساعة.

لضبط الساعة

- 1 إضغط الزر **CLOCK/TIMER SET**.
- 2 إضغط الزر I/O أو I/O بصورة متكررة لاختيار **"CLOCK SET"**، ثم إضغط الزر **ENTER**.
- 3 قم بإجراء نفس الخطوات من 3 إلى 6 كالمبين أعلاه.

ملاحظات

- يتم إلغاء ضبط الساعة عند فصل سلك التيار أو عند حدوث إنقطاع للتيار.
- لا يمكنك ضبط الساعة في وضع حفظ القدرة (صفحة ٣٠).

وضع السماعات

(النموذج MHC-RV55 فقط)

- 1 ضع السماعات الأمامية بزاوية قدرها ٤٥ درجة من موقع إستماعك.

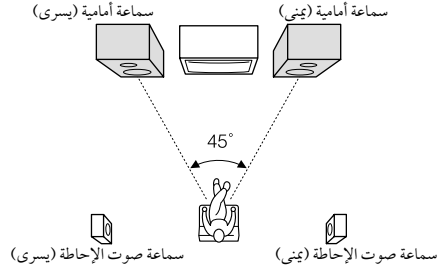

- 2 ضع سماعات صوت الإحاطة.

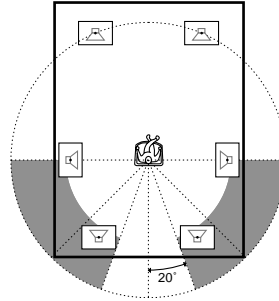

ضع سماعات صوت الإحاطة في النطاق الرمادي المحدد. وضع كلا سماعتين صوت الإحاطة على نفس المسافة من موقع الإستماع يكون مؤثراً.

تشغيل إسطوانة

— التشغيل العادي/ التشغيل العشوائي



هذا النظام يتيح لك تشغيل إسطوانات فيديو محكمة VIDEO CD* وإسطوانات محكمة CD صوتية وإسطوانات بمسارات صوتية MP3.

قبل تشغيل إسطوانة فيديو محكمة VIDEO CD، قم بتشغيل التلفزيون وإختر دخل الفيديو. راجع تعليمات التشغيل المرفقة مع جهاز التلفزيون إذا احتجت إلى مساعدة.

* يمكنك تشغيل كل من إسطوانات فيديو محكمة VIDEO CD بدون وظائف التحكم في إعادة العرض PBC (الإصدار 1.1) وإسطوانات فيديو محكمة VIDEO CD مع وظائف التحكم في إعادة العرض PBC (الإصدار 2.0).

مثال: عند تحميل إسطوانة

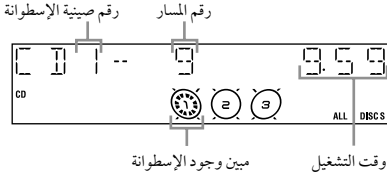

1 اضغط الزر CD (أو الزر FUNCTION بصورة متكررة) لتحويل الوظيفة إلى الإسطوانة المحكمة CD.

تشغيل إسطوانات فيديو محكمة VIDEO CD /
إسطوانات محكمة MP3/CD

تحميل إسطوانة

1 استخدم الأزرار الموجودة على الجهاز للقيام بعملية التشغيل.

1 اضغط الزر ▲.

2 ضع إسطوانة على صينية الإسطوانات مع جعل الوجه الذي يحمل البطاقة لأعلى.

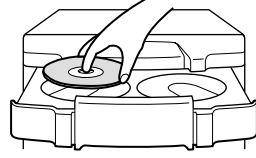

لإدخال إسطوانات إضافية، اضغط الزر
DISC SKIP/EX-CHANGE لتدوير صينية
الإسطوانات.

3 اضغط الزر ▲ مرة أخرى لفتح صينية الإسطوانات.

ملاحظات

- لا تستخدم إسطوانة عليها ملصقات، شرائط أو مواد لاصقة لأن هذا يمكن أن يسبب خللاً في الوظيفة.
- لا تضغط بقوة على صينية الإسطوانات لإغلاقها بأصبعك، لأن هذا يمكن أن يسبب خللاً في الوظيفة.

2 إضغط الزر PLAY MODE بصورة متكررة في وضع الإيقاف حتى يظهر الوضع الذي ترغبه على شاشة العرض.

إختبر	لتشغيل
ALL DISCS* (التشغيل العادي)	جميع الاسطوانات الموجودة في صينية الاسطوانات بصورة مستمرة.
1DISC (التشغيل العادي)	المسارات الموجودة على الاسطوانة التي اخترتها بالترتيب الأصلي.
ALBM (التشغيل العادي)	جميع المسارات الصوتية MP3 في الألبوم الموجود على الاسطوانة التي اخترتها بالترتيب الأصلي. عند تشغيل إسطوانة ليست MP3، يتم تشغيل الألبوم بنفس طريقة تشغيل 1DISC.
ALL DISCS SHUF (التشغيل العشوائي)	المسارات الموجودة على جميع الاسطوانات بترتيب عشوائي.
1DISC SHUF (التشغيل العشوائي)	المسارات الموجودة على الاسطوانة التي اخترتها بترتيب عشوائي.
ALBM SHUF (التشغيل العشوائي)	المسارات الصوتية MP3 في الألبوم الموجود على الاسطوانة التي اخترتها بترتيب عشوائي. عند تشغيل إسطوانة ليست MP3، يتم تشغيل العشوائي للألبوم بنفس طريقة تشغيل 1DISC SHUF.
PGM (التشغيل المبرمج)	المسارات الموجودة على الاسطوانة بترتيب التشغيل المرغوب «راجع عمل البرنامج المفضل لديك» في صفحة ١٥.

* لا يتم تغيير الاسطوانة، تبعاً لإسطوانات الفيديو المحكمة VIDEO CD بوظيفة التحكم في إعادة العرض PBC (الإصدار 2.0).

3 إضغط الزر ►

عمليات التشغيل الأخرى

من أجل	قم بإنجاز العملية التالية
إيقاف التشغيل	إضغط الزر ■.
التوقيف المؤقت	إضغط الزر III ^(١) . إضغطه مرة أخرى لإستئناف التشغيل.
إختيار مسار ^(٢)	إضغط الزر ◀▶ أو ▶▶◀◀ بصورة متكررة (أو أدر ◀▶▶▶◀◀ على الجهاز).
إختيار ألبوم MP3	اضغط الزر + ALBUM أو - بصورة متكررة بعد الخطوة 2.
إيجاد نقطة في مسار ^(٣) (وظيفة البحث المومن)	إضغط الزر ◀▶ أو ▶▶▶▶ أثناء التشغيل. إضغط الزر ▶ عند النقطة المرغوبة ليتوقف البحث ويبدأ التشغيل. بالنسبة لإسطوانات الفيديو المحكمة VIDEO CD فقط، كل مرة تضغط فيها الزر، تغير السرعة بصورة دورية كما يلي: ١ (أبطأ من ٢) ← ٢ (عادي) ← ٣ (أسرع من ٢)
إختيار اسطوانة في وضع الإيقاف	اضغط الزر DISC SKIP (أو أحد الأزرار 3 - 1 DISC أو الزر DISC SKIP/EX-CHANGE على الجهاز).
التحويل إلى وظيفة الإسطوانة المحكمة CD من وظيفة أخرى	اضغط أحد الأزرار 3 - 1 DISC على الجهاز (إختيار المصدر تلقائياً).
استبدال إسطوانات أخرى أثناء التشغيل	اضغط الزر DISC SKIP/EX-CHANGE على الجهاز.
إخراج اسطوانة	اضغط الزر ▲ على الجهاز.

^(١) بالنسبة لإسطوانات الفيديو المحكمة VIDEO CD، قد توجد بعض الإضطرابات في صور الفيديو.

^(٢) فقط عند ضبط وظيفة التحكم في إعادة العرض PBC إلى وضع الإيقاف أو عند تشغيل إسطوانات فيديو محكمة VIDEO CD بدون وظيفة التحكم في إعادة العرض PBC (الإصدار 1.1).

^(٣) بالنسبة للإسطوانات ذات المسارات الصوتية MP3، لا يمكنك البحث بين المسارات المتعددة. يمكن ألا يعرض الوقت أيضاً بصورة صحيحة مع بعض المسارات.

ملاحظات

- لن يمكنك تغيير وضع التشغيل أثناء التشغيل.
- قد يحتاج الأمر بعض الوقت لبدء التشغيل الإسطوانات المسجلة بشكل معقد مثل الطبقات المتعددة.
- عند إدخال الإسطوانة، يقوم الممثل بقراءة جميع مسارات الإسطوانة. عند وجود ألبومات كثيرة أو مسارات صوتية ليست MP3 على الإسطوانة، قد يستغرق الأمر وقتاً طويلاً لبدء التشغيل أو لبدء التشغيل للمسار الصوتي MP3 التالي.
- لا تقم بحفظ ألبومات أو مسارات غير ضرورية إلا ألبومات أو مسارات MP3 في الإسطوانة المستخدمة للإستماع إلى MP3. نحن نوصي بعدم حفظ الأنواع الأخرى من المسارات أو الألبومات الغير ضرورية على إسطوانة بها مسارات صوتية MP3.
- يتم تخطي الألبوم الذي لا يتضمن مسار صوتي MP3.
- الحد الأقصى لعدد الألبومات: ٢٥٦ ألبوم (شاملة المجلد الأساسي)
- يمكن أن يتعرف الجهاز على عدد يصل إلى ٥١٢ مسار وألبوم MP3 على الإسطوانة الواحدة.
- يتم تشغيل مسارات صوتية MP3 بترتيب تسجيلها على الإسطوانة.
- يمكنك أن تواجه بعض المشاكل مثل عدم التمكن من التشغيل، إنقطاع الصوت والفضوضاء وذلك تبعاً لبرنامج التشفير/ الكتابة، جهاز التسجيل أو وسط التسجيل المستخدم عند تسجيل المسار الصوتي MP3.

إرشاد مفيد

عندما يستغرق الوصول إلى الإسطوانة وقتاً طويلاً، اضغط
"CD POWER ON" بوظيفة التحكم في قدرة الإسطوانة CD
(صفحة ١٩).

لتشغيل مسار بإدخال رقم المسار

يمكنك أيضاً اختيار المسار المرغوب باستخدام وحدة التحكم عن بعد أثناء التشغيل العادي.

إضغط زر (أزرار) الرقم.

لإدخال رقم مسار أكبر من ١٠

1 إضغط الزر >١٠.

2 أدخل الأعداد المقابلة لنفس الرقم " - " الذي يومض على شاشة العرض.

لإدخال صفر، إضغط الزر 10/0.

مثال:

لإدخال رقم مسار ٣٠، إضغط الزر >١٠ ثم إضغط الزر 3 والزر 10/0.

إستئناف التشغيل من النقطة التي أوقفت فيها الإسطوانة

— إستئناف التشغيل

يقوم هذا النظام بتخزين النقطة التي أوقفت فيها إسطوانة الفيديو المحكمة VIDEO CD في الذاكرة بحيث يمكنك إستئناف التشغيل من هذه النقطة.
إستئناف التشغيل غير متاح للإسطوانات المحكمة CD الصوتية وإسطوانات بمسارات صوتية MP3.

1 إضغط الزر ■ أثناء تشغيل إسطوانة الفيديو المحكمة VIDEO CD لإيقاف التشغيل.

يظهر "RESUME" على شاشة التلفزيون. إذا لم يظهر "RESUME"، يكون إستئناف التشغيل غير متاح.

2 إضغط الزر ►.

يبدأ المشغل عملية التشغيل من النقطة التي أوقفت فيها إسطوانة الفيديو المحكمة VIDEO CD في الخطوة 1.

ملاحظات

- لا يمكن إستئناف التشغيل أثناء عرض الموجز، التشغيل العشوائي أو التشغيل البرميج للإسطوانة.
- يمكن أن يستأنف النظام التشغيل من نقطة مختلفة وذلك اعتماداً على المكان الذي أوقفت فيه إسطوانة الفيديو المحكمة VIDEO CD.
- يتم إلغاء إستئناف التشغيل عندما:
 - تضغط الأزرار الرقمية، الزر PLAY MODE، الزر ■، الزر DISC SKIP (الزر DISC SKIP/EX-CHANGE على الجهاز) أو الزر I◀◀/▶▶I.

- تقوم بفصل سلك التيار.
- تقوم بإيقاف تشغيل النظام.
- تفتح صينية الإسطوانة.
- تقوم بتغيير الوظيفة إلى الموالف عند اختيار "CD POWER OFF" (صفحة ١٩).

إرشاد مفيد

للمشاهدة من بداية إسطوانة الفيديو المحكمة VIDEO CD، إضغط الزر ■ في وضع الإيقاف، ثم إضغط الزر ►.

لإلغاء التشغيل بوظائف التحكم في إعادة العرض PBC (الإصدار 2.0)

- 1 إضغط الزر ◀▶ أو ▶▶ في وضع الإيقاف لإختيار المسار.
- 2 إضغط الزر ▶. يضىء المين "PBC OFF" ويبدأ التشغيل من المسار المختار. لن تظهر الصور الثابتة مثل شاشات القوائم.
للعودة إلى التشغيل بوظائف التحكم في إعادة العرض PBC، إضغط الزر ■ في وضع الإيقاف، ثم إضغط الزر ▶.

إرشادات مفيدة

- عندما يظهر " " على شاشة التلفزيون، فهذا يعني أنك قمت بضغط زر خطأ.
- عندما تضغط على الزر NEXT أثناء عرض القائمة أو عرض صور متحركة، يظهر المشهد التالي على الإسطوانة. راجع أيضاً الإرشادات المرفقة مع الإسطوانة.
- يمكنك إلغاء التشغيل بوظائف التحكم في إعادة العرض PBC (الإصدار 2.0) بضغط أي زر من الأزرار الرقمية في وضع الإيقاف. يتم تشغيل الإسطوانة في وضع التشغيل العادي تلقائياً.

تشغيل إسطوانات الفيديو المحكمة VIDEO CD بوظائف التحكم في إعادة العرض PBC (الإصدار 2.0)

— عرض PBC



يمكنك إستخدام قوائم PBC* على شاشة التلفزيون الخاص بك للإستمتاع بالبرامج الشيقة الموجودة على الإسطوانة. يمكن أن تختلف هيئة القوائم وتركيبها وفقاً لكل إسطوانة.

* PBC: التحكم في إعادة العرض

1 إضغط الزر CD (أو الزر FUNCTION بصورة متكررة) لتحويل الوظيفة إلى الإسطوانة المحكمة CD.

2 إضغط الزر ▶ لبدء تشغيل إسطوانة الفيديو المحكمة VIDEO CD مع وظائف PBC (الإصدار 2.0).

تظهر قائمة PBC على شاشة التلفزيون.

3 إضغط زر (أزرار) الرقم لإدخال رقم البند المرغوب.

4 إستمر في التشغيل طبقاً للإرشادات الموجودة على القوائم للإستمتاع بالعرض الشيق.

راجع إرشادات التشغيل المرفقة مع الإسطوانة، لأن خطوات التشغيل يمكن أن تختلف تبعاً لإسطوانة الفيديو المحكمة VIDEO CD.

عمليات التشغيل الأخرى

من أجل	قم بإنجاز العملية التالية
إيقاف التشغيل	إضغط الزر ■.
التقدم إلى صفحة القائمة التالية أو المشهد التالي	إضغط الزر NEXT.
الرجوع إلى صفحة القائمة السابقة أو المشهد السابق	إضغط الزر PREV.
الرجوع إلى القائمة السابقة	إضغط الزر RETURN.
إختيار قائمة	راجع « لتشغيل مسار بإدخال رقم المسار » (صفحة ١٣).

عمل البرنامج المفضل لديك

— التشغيل المبرمج



يمكنك عمل برنامج يصل إلى ٢٥ خطوة من جميع الاسطوانات بترتيب التشغيل المرغوب.

يمكنك عمل تسجيل متزامن للمسارات المبرمجة على شريط كاسيت (صفحة ٢٢).

1 اضغط الزر **CD** (أو الزر **FUNCTION** بصورة متكررة) لتحويل الوظيفة إلى الاسطوانة المحكمة **CD**.

2 اضغط الزر **PLAY MODE** بصورة متكررة في وضع الإيقاف حتى يظهر "**PGM**".

3 اضغط الزر **DISC SKIP** (أو الزر **3 - 1 DISC** أو **DISC SKIP/EX-CHANGE** على الجهاز) لاختيار الاسطوانة.

4 اضغط الزر **▶▶▶** أو **◀◀◀** بصورة متكررة (أو أدر **▶▶▶** **||** **◀◀◀** على الجهاز) حتى يظهر رقم المسار المرغوب. عند برمجة مسارات صوتية **MP3**، اضغط الزر **+** **ALBUM** أو - لإختيار الألبوم، ثم اضغط الزر **◀◀◀** أو **▶▶▶** بصورة متكررة (أو أدر **▶▶▶** **||** **◀◀◀** على الجهاز) حتى يظهر رقم المسار المرغوب.

رقم المسار المختار رقم صينية الاسطوانة

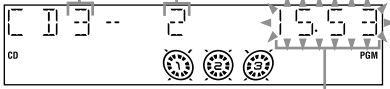

وقت التشغيل الإجمالي
(شاملة المسار المختار)

5 اضغط الزر **ENTER**.

يتم برمجة المسار.
يظهر رقم خطوة البرنامج، يتبعها وقت التشغيل الإجمالي.

يتبع

التشغيل المتكرر

— تكرار التشغيل



يمكنك تشغيل جميع المسارات أو مسار واحد على الاسطوانة بصورة متكررة.

إضغط الزر **REPEAT** حتى يظهر "**REP**" أو "**REP1**".
REP: من أجل جميع المسارات الموجودة على الاسطوانة (الاسطوانات) حتى خمس مرات.
REP1: من أجل مسار واحد فقط.

إلغاء تكرار التشغيل

إضغط الزر **REPEAT** بصورة متكررة حتى يختفي كلا من "**REP**" و "**REP1**".

ملاحظات

- لن يمكنك إختيار "**REP**" و "**ALL DISCS SHUF**" في نفس الوقت.
- عند إختيار "**REP1**"، يتم تكرار هذا المسار إلى مالانهاية حتى يتم إلغاء "**REP1**".
- لا يمكنك إختيار "**REP1**" أثناء تشغيل اسطوانات فيديو محكمة **VIDEO CD** بوظائف التحكم في إعادة العرض **PBC** (الإصدار 2.0).

6 قم بإنجاز برمجة مسارات إضافية.

من أجل برمجة	كرر الخطوات
مسارات أخرى على نفس الاسطوانة	4 و 5
مسارات أخرى على اسطوانات أخرى	3 إلى 5

7 إضغط الزر ►.

يبدأ التشغيل المبرمج.

عمليات التشغيل الأخرى

من أجل	قم بإنجاز العملية التالية
إلغاء التشغيل المبرمج	إضغط الزر PLAY MODE بصورة متكررة في وضع الإيقاف حتى يختفي "PGM".
إلغاء مسار من نهاية البرنامج	إضغط الزر CLEAR في وضع الإيقاف.

إرشادات مفيدة

- يظل البرنامج الذي قمت بعمله في ذاكرة الجهاز بعد إنتهاء التشغيل المبرمج. لتشغيل نفس البرنامج مرة أخرى، إضغط الزر CD (أو الزر FUNCTION بصورة متكررة) لتحويل الوظيفة إلى الاسطوانة المحكمة CD، وبعدها إضغط الزر ►. لكن، يتم إلغاء البرنامج عندما تقوم بفتح صينية الاسطوانة.
- يظهر " - - - " عندما يزيد الوقت الإجمالي لبرنامج اسطوانة الفيديو المحكمة VIDEO CD / الاسطوانة المحكمة CD عن ١٠٠ دقيقة، أو عند إختيار مسار اسطوانة فيديو محكمة VIDEO CD / اسطوانة محكمة CD رقم ٢١ أو أكثر، أو عند إختيار مسار صوتي MP3.

تحديد جزء معين في إسطوانة الفيديو المحكمة VIDEO CD

— بحث الوقت/ عرض موجز الإسطوانة



يجب تشغيل شاشة التلفزيون لكي تستخدم هذه الوظائف.

التحديد بواسطة الوقت المنقضي من بداية الإسطوانة

— بحث الوقت

1 إضغط الزر SPECIAL MENU في وضع الإيقاف.

2 إضغط الزر 1 لكي تختار " TIME SEARCH (1)".

3 إضغط الأزرار الرقمية لإدخال الوقت الخاص بالجزء المرغوب (بالدقائق).

لإدخال ١٠ دقائق: إضغط الزر 1 و 10/0.

يظهر الوقت المنقضي المختار على شاشة التلفزيون.

لإعادة إدخال الوقت: إضغط الزر CLEAR وبعدها إضغط الأزرار الرقمية مرة أخرى.

4 إضغط الزر ►.

يبدأ التشغيل من الوقت المختار.

ملاحظة

وظيفة بحث الوقت متاحة فقط مع بيانات الصورة المتحركة MPEG.

تحديد المسار المرغوب

— عرض موجز الأسطوانة

يمكنك إختيار المسار المرغوب عن طريق عرض الإطار الأول من كل مسار. يمكن عرض ٩ مسارات مختلفة على شاشة التلفزيون في المرة الواحدة.

1 إضغط الزر SPECIAL MENU في وضع الإيقاف.

2 إضغط الزر 2 لكي تختار " DISC DIGEST (2) " .
يظهر الإطار الأول للمسارات ١ إلى ٩ على الأسطوانة الحالية.

3 إضغط الأزرار الرقمية (9 - 1) لإختيار المسار المرغوب.

لعرض ٩ مسارات التالية

إضغط الزر ►►► . يعرض أول إطار من المسارات ١٠ إلى ١٨ .
عند وجود مسارات أكثر في الأسطوانة، يظهر " ►►► " في الزاوية اليمنى العلوية من شاشة التلفزيون.
لعرض مسارات سابقة، إضغط الزر ◀◀◀ .

ملاحظة

عند الضغط على الزر SPECIAL MENU لتنشيط بحث الوقت أو عرض موجز الأسطوانة في وضع التشغيل المبرمج أو التشغيل العشوائي، يتحول الوضع إلى وضع التشغيل العادي.

حفظ محطات الراديو في الذاكرة

يمكنك حفظ ٢٠ محطة للموجة FM و ١٠ محطات للموجة AM. يمكنك بعدئذٍ مواءمة أي محطة من تلك المحطات بسهولة عن طريق إختيار رقم الضبط المسبق المطابق.

الضبط المسبق للمواصفة تلقائياً

يمكنك القيام بمواءمة جميع المحطات التي يمكن إستقبالها في منطقتك تلقائياً ثم حفظ تردد الراديو للمحطات المرغوبة.

1 إضغط الزر **TUNER BAND** (أو الزر **FUNCTION** بصورة متكررة) لتحويل الوظيفة إلى المؤلف.

2 إضغط الزر **TUNER BAND** بصورة متكررة لإختيار الموجة "FM" أو "AM".

3 إضغط الزر **TUNING MODE** بصورة متكررة حتى تظهر العبارة "AUTO" على شاشة العرض.

4 إضغط الزر + أو - (أو + **TUNING** أو - على الجهاز). يتغير التردد عندما يقوم النظام بعملية مسح المحطات. تتوقف عملية البحث تلقائياً عندما تتم مواءمة محطة. في هذا الوقت، تظهر العبارتان "TUNED" و "STEREO" (لبرنامج FM ستريو).

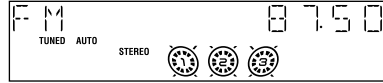

إذا لم تتوقف عملية البحث ولم يظهر "TUNED" إضبط تردد محطة الراديو المرغوبة كما هو موضح في الخطوات 3 حتى 8 من «الضبط المسبق للمواصفة يدوياً» (صفحة ١٨).

5 إضغط الزر **TUNER MEMORY**.

يظهر رقم الضبط المسبق.

رقم الضبط المسبق

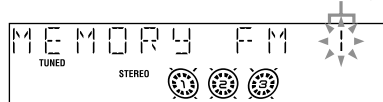

6 إضغط الزر + أو - (أو الزر + **TUNING** أو - على الجهاز) بصورة متكررة لإختيار رقم الضبط المسبق المرغوب.

7 إضغط الزر **ENTER**.

8 كرر الخطوات 2 إلى 7 لحفظ محطات أخرى.

الضبط المسبق للمواصفة يدوياً

يمكنك القيام بالمواصفة يدوياً وحفظ تردد الراديو للمحطات المرغوبة.

1 إضغط الزر **TUNER BAND** (أو الزر **FUNCTION** بصورة متكررة) لتحويل الوظيفة إلى المؤلف.

2 إضغط الزر **TUNER BAND** بصورة متكررة لإختيار الموجة "FM" أو "AM".

3 إضغط الزر **TUNING MODE** بصورة متكررة حتى تختفي العبارتان "AUTO" و "PRESET" من شاشة العرض.

4 إضغط الزر + أو - (أو الزر + **TUNING** أو - على الجهاز) بصورة متكررة لمواءمة المحطة المرغوبة.

5 إضغط الزر **TUNER MEMORY**. يظهر رقم الضبط المسبق.

6 إضغط الزر + أو - (أو الزر + **TUNING** أو - على الجهاز) بصورة متكررة لإختيار رقم الضبط المسبق المرغوب.

7 إضغط الزر **ENTER**.

8 كرر الخطوات 2 إلى 7 لحفظ محطات أخرى.

عمليات التشغيل الأخرى

من أجل	قم بإنجاز العملية التالية
مواصفة محطة ذات إشارة ضعيفة	اتبع الإرشادات الموضحة في «الضبط المسبق للمواصفة يدوياً» (صفحة ١٨).
ضبط محطة أخرى إلى رقم ضبط مسبق محفوظ	إبدأ من الخطوة رقم 2. بعد الخطوة 5، إضغط الزر + أو - (أو الزر + TUNING أو - على الجهاز) بصورة متكررة لإختيار رقم الضبط المسبق الذي تود حفظ محطة أخرى فيه.

لتحسين استقبال الراديو

عندما يكون استقبال الراديو ضعيفاً، إضبط قدرة مشغل الإسطوانات CD إلى وضع الإيقاف بوظيفة التحكم في قدرة الإسطوانة CD. استخدم الأزرار الموجودة على الجهاز للقيام بعملية التشغيل.

الإستماع إلى الراديو

يمكنك الإستماع إلى محطة الراديو إما باختيار محطة محفوظة في الذاكرة أو بموافقة المحطة يدوياً.

الإستماع إلى محطة محفوظة في الذاكرة

— موافقة المحطات المحفوظة في الذاكرة

قم بحفظ محطات الراديو في ذاكرة الموالف أولاً (إنظر « حفظ محطات الراديو في الذاكرة » في صفحة ١٨).

1 إضبط الزر **TUNER BAND** (أو الزر **FUNCTION** بصورة متكررة) لتحويل الوظيفة إلى الموالف.

2 إضبط الزر **TUNER BAND** بصورة متكررة لإختيار الموجة "FM" أو "AM".

3 إضبط الزر **TUNING MODE** بصورة متكررة حتى تظهر العبارة "PRESET" على شاشة العرض.

4 إضبط الزر + أو - (أو الزر + **TUNING** أو - على الجهاز) بصورة متكررة لإختيار المحطة المرغوبة المحفوظة في الذاكرة.

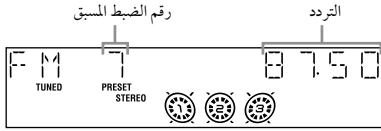

يتبع

1 إضغط الزر CD.

2 إضغط الزر I/O لإيقاف تشغيل النظام.

3 إضغط الزر I/O أثناء الإحتفاظ بضغط الزر ■. تظهر العبارة "CD POWER OFF".

لضبط قدرة الإسطوانة CD إلى وضع التشغيل كرر الإجراءات الموضحة أعلاه وتظهر العبارة "CD POWER ON".

ملاحظات

- عند إختيار "CD POWER OFF"، يزداد وقت الوصول إلى الإسطوانة.
- لا يمكنك تغيير وضع الضبط في وضع حفظ القدرة (صفحة ٣٠).

لتغيير إتساع الموالفة للموجة AM (باستثناء الموديل المخصص للسعودية)

تم ضبط إتساع الموالفة للموجة AM مسبقاً في المصنع على ٩ كيلوهرتز (أو ١٠ كيلوهرتز في بعض المناطق). لتغيير إتساع الموالفة للموجة AM، قم بموافقة أي محطة للموجة AM أولاً، ثم أوقف تشغيل النظام. أثناء الإحتفاظ بالضغط على الزر **TUNING MODE** الموجود على الجهاز، إضغط الزر I/O على الجهاز. عند تغيير إتساع الموالفة، يتم محو جميع محطات الموجة AM المحفوظة في الذاكرة. لإعادة ضبط الإتساع، قم بتكرار نفس العملية.

ملاحظة

لن يمكنك تغيير إتساع الموالفة للموجة AM في وضع حفظ القدرة (صفحة ٣٠).

إرشادات مفيدة

- تظل المحطات المحفوظة في الذاكرة لمدة يوم تقريباً حتى إذا قمت بفصل سلك التيار أو حدث إنقطاع للتيار.
- لتحسين استقبال البث، إضبط الهوائيات المرفقة أو قم بتوصيل هوائي خارجي متوافر في الأسواق.

الإستماع إلى محطات الراديو الغير محفوظة في الذاكرة

— الموالفة اليدوية

- 1 إضغط الزر **TUNER BAND** (أو الزر **FUNCTION** بصورة متكررة) لتحويل الوظيفة إلى الموالف.
- 2 إضغط الزر **TUNER BAND** بصورة متكررة لإختيار الموجة "FM" أو "AM".
- 3 إضغط الزر **TUNING MODE** بصورة متكررة حتى تختفي العبارتان "AUTO" و "PRESET" من شاشة العرض.
- 4 إضغط الزر + أو - (أو الزر **TUNING +** أو - على الجهاز) بصورة متكررة لموالفة المحطة المرغوبة.

ملاحظة

عند التحويل من الموالف إلى وظيفة الإسطوانة المحكمة CD، يمكن أن يستلزم الوصول للإسطوانة وقتاً أطول. في هذه الحالة، إضبط "CD POWER ON" بوظيفة التحكم في قدرة الإسطوانة المحكمة CD (صفحة ١٩).

إرشادات مفيدة

- لتحسين إستقبال البث، إضبط الهوائيات المرفقة، أو قم بتوصيل هوائي خارجي متاح في الأسواق.
- عندما يكون البرنامج FM مصحوباً بضوضاء إستاتيكية، إضغط الزر **FM MODE** بصورة متكررة حتى تظهر العبارة "MONO". لأن يكون هناك تأثير ستريو، لكن يتحسن الإستقبال.
- إضغط الزر **TUNING MODE** بصورة متكررة حتى تظهر العبارة "AUTO" في الخطوة 3 أعلاه، وبعدها إضغط الزر + أو - (أو الزر **TUNING +** أو - على الجهاز). يتغير بيان التردد ويتوقف المسح عندما يقوم النظام بموالفة محطة (الموالفة التلقائية).
- لتسجيل برامج الراديو، إستخدم التسجيل اليدوي (صفحة ٢٣).

الإستماع إلى شريط

يمكنك إستعمال شريط من النوع TYPE I (عادي).

بالتنسيبة للموديل MHC-RV55

- 1 قم بتحميل شريط.
- 2 إضغط الزر **PLAY MODE** بصورة متكررة لإختيار " " (←) "إختر" (→) " للإستماع إلى كلا الجانبين. للإستماع إلى كلا الجهازين بصورة متواصلة، إضغط الزر **PLAY MODE** بصورة متكررة حتى تظهر العبارة "RELAY" (الإستماع المتواصل)* على شاشة العرض.
- 3 إضغط الزر ▶ (أو الزر ◀▶ على الجهاز). يبدأ الإستماع إلى الشريط. إضغط الزر مرة أخرى للإستماع إلى الجانب العكسي.

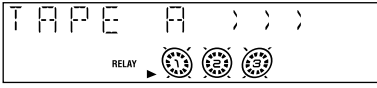

- ⁽¹⁾ يتوقف جهاز أشرطة الكاسيت تلقائياً بعد تكرار التابع خمس مرات. الإستماع المتواصل يتبع دائماً هذا التعاقب الدوري حتى خمس مرات، ثم يتوقف:
- الجهاز A (الجانب الأمامي) ← الجهاز A (الجانب العكسي) ←
الجهاز B (الجانب الأمامي) ← الجهاز B (الجانب العكسي)

بالتنسيبة للموديل MHC-RV22

- 1 قم بتحميل شريط.
- 2 للإستماع إلى كلا الجهازين بصورة متواصلة، إضغط الزر **PLAY MODE** بصورة متكررة حتى تظهر العبارة "RELAY" (الإستماع المتواصل)* على شاشة العرض.
- 3 إضغط الزر ▶ يبدأ الإستماع إلى الشريط. بعد الإستماع إلى الجانب الأمامي للجهاز A، يبدأ الإستماع إلى الجانب الأمامي للجهاز B، ثم يتوقف.

يتبع

الإستماع إلى شريط

تحميل شريط

إستخدم الأزرار الموجودة على الجهاز للقيام بعملية التشغيل.

- 1 إضغط الزر **TAPE A/B** بصورة متكررة لإختيار الجهاز A أو B.
- 2 إضغط الزر **PUSH** ▲
- 3 قم بتحميل شريط مسجل/ شريط يمكن التسجيل عليه في الجهاز A أو B مع جعل الجانب المراد الإستماع إليه/ التسجيل عليه متجه للأمام.

مع جعل الجانب المراد الإستماع إليه/ التسجيل عليه متجه للأمام.

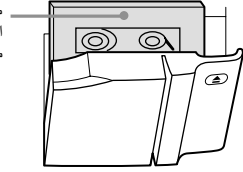

من أجل	قم بإنجاز العملية التالية
إيقاف الإستماع	إضغط الزر ■.
التوقيف المؤقت	إضغط الزر ■■. إضغطه مرة أخرى لإستئناف الإستماع.
التقديم السريع أو الترجيع	إضغط الزر ◀▶ أو ▶▶.
إخراج شريط	إضغط الزر ▲ PUSH على الجهاز.

التسجيل على شريط

تسجيل المسارات المفضلة لديك على شريط

— التسجيل المتزامن من إسطوانة إلى شريط

يمكنك تسجيل إسطوانة كاملة على شريط. يمكنك إستعمال شريط من النوع TYPE I (عادي). يتم ضبط مستوى التسجيل تلقائياً.

إستخدم الأزرار الموجودة على الجهاز للقيام بعملية التشغيل.

1 قم بتحميل شريط يمكن التسجيل عليه في الجهاز B، ثم إضغط الزر TAPE A/B بصورة متكررة لاختيار الجهاز B.

2 (الموديل MHC-RV55 فقط)

إضغط الزر PLAY MODE بصورة متكررة لاختيار " " للتسجيل على جانب واحد. إختار " (↔)" (أو RELAY) للتسجيل على كلا الجانبين.

عندما تود التسجيل من الجانب العكسي، إضغط الزر ◀▶ مرتين أو حتى يضيئ مبین الجانب العكسي TAPE B. وبعدئذ إضغط الزر ■.

3 إضغط الزر CD وقم بتحميل الإسطوانة التي تود تسجيلها.

إذا قمت بتحميل الإسطوانة من قبل، إضغط الزر DISC SKIP/EX-CHANGE لاختيار الإسطوانة.

عندما تود تسجيل ألبوم من إسطوانة MP3، تأكد من ضغط الزر PLAY MODE بصورة متكررة لاختيار ALBM، ثم إضغط الزر + ALBUM أو - لاختيار الألبوم المرغوب قبل متابعة الخطوات.

4 إضغط الزر CD SYNC.

يتحول الجهاز B إلى وضع الإستعداد للتسجيل. يرمز " REC ".

5 إضغط الزر REC PAUSE/START.

يبدأ التسجيل.

لإيقاف التسجيل

إضغط الزر ■.

البحث عن بداية المسار الحالي أو التالي (AMS)⁽¹⁾

للتقديم

إضغط الزر ▶▶▶ (أو أدر ▶▶▶◀◀◀ على الجهاز في إتجاه دوران عقارب الساعة) أثناء الإستماع إلى الجانب الأمامي.

تظهر العبارة " +1 >>> TAPE A (أو TAPE B)".

إضغط الزر ◀◀◀ (أو أدر ◀◀◀▶▶▶ على الجهاز في عكس إتجاه دوران عقارب الساعة) أثناء الإستماع إلى الجانب العكسي.⁽²⁾

تظهر العبارة " -1 <<< TAPE A (أو TAPE B)".

للترجيع

إضغط الزر ◀◀◀ (أو أدر ◀◀◀▶▶▶ على الجهاز في عكس إتجاه دوران عقارب الساعة) أثناء الإستماع إلى الجانب الأمامي.

تظهر العبارة " -1 <<< TAPE A (أو TAPE B)".

إضغط الزر ▶▶▶ (أو أدر ▶▶▶◀◀◀ على الجهاز في إتجاه دوران عقارب الساعة) أثناء الإستماع إلى الجانب العكسي.⁽¹⁾

تظهر العبارة " +1 >>> TAPE A (أو TAPE B)".

⁽¹⁾ AMS (مستشعر الموسيقى التلقائي)

⁽²⁾ الموديل MHC-RV55 فقط

ملاحظة

قد لاتعمل وظيفة مستشعر الموسيقى التلقائي بصورة صحيحة تحت الظروف التالية:

- عندما يكون طول المسافة غير المسجلة بين الأغاني أقل من 4 ثوان.
- عند وضع النظام بالقرب من التلفزيون.

إرشاد مفيد

عند إدخال شريط، تضيئ الميئات الأمامية (▶) / العكسية (◀) المطابقة. يضيئ الميئين العكسي فقط مع الموديل MHC-RV55.

يمكنك تسجيل مسارات الإسطوانة المفضلة لديك فقط باستخدام التشغيل المبرمج. بين الخطوتين 3 و 4 ، قم بإجراء الخطوات 2 إلى 6 من « عمل البرنامج المفضل لديك » (صفحة ١٥).

إرشادات مفيدة

- عند ضبط وظيفة التحكم في إعادة العرض PBC إلى وضع التشغيل، قم بتغيير التهيئة إلى وضع الإيقاف وبعدها إبدأ التسجيل.
- بالنسبة للموديل MHC-RV55، إذا اخترت التسجيل على كلا الجانبين ووصل الشريط إلى نهاية الجانب الأمامي قبل انتهاء المسار، فإنه يتم تسجيل المسار بأكمله مرة أخرى من بداية الجانب العكسي.

التسجيل على شريط يدوياً

— التسجيل اليدوي

يمكنك تسجيل الأجزاء التي تريدها فقط من إسطوانة، شريط أو براغي الراديو على شريط. يمكنك أيضاً التسجيل من أجهزة متصلة (انظر « توصيل أجهزة إختيارية » في صفحة ٤٤). استخدم الأزرار الموجودة على الجهاز للقيام بعملية التشغيل.

1 قم بتحميل شريط يمكن التسجيل عليه في الجهاز B، ثم اضغط الزر TAPE A/B بصورة متكررة لاختيار الجهاز B.

2 (الموديل MHC-RV55 فقط)

إضغط الزر PLAY MODE بصورة متكررة لاختيار " " (أو "C") (اختار "C") (أو RELAY) للتسجيل على كلا الجانبين.

عندما تود التسجيل من الجانب العكسي، إضغط الزر <> مرتين أو حتى يضيء مبدن الجانب العكسي TAPE B. وبعدها إضغط الزر ■.

3 إضغط أحد الأزرار التالية لاختيار المصدر الذي ترغب في تسجيله.

- CD: للتسجيل من مشغل الإسطوانة المحكمة لهذا النظام.
 - TAPE A/B: للتسجيل من الجهاز A لهذا النظام.
 - TUNER/BAND: للتسجيل من موالف هذا النظام.
 - GAME: للتسجيل من جهاز ألعاب فيديو موصل إلى مقابس GAME INPUT AUDIO L/R.
 - VIDEO/SAT*: للتسجيل من الجهاز الإختياري موصل إلى مقابس VIDEO/SAT IN L/R.
- * الموديل MHC-RV55 فقط

4 إضغط الزر REC PAUSE/START

يتحول الجهاز B إلى وضع الاستعداد للتسجيل. يومض "REC".

5 إضغط الزر REC PAUSE/START، ثم إبدأ الإستماع إلى المصدر الذي تود تسجيله. يبدأ التسجيل.

ضبط الصوت

ضبط الصوت

يمكنك تعزيز الصوت الجهير وإبتكار صوت أقوى.

إضغط الزر **GROOVE** على الجهاز.

كل مرة تضغط فيها الزر، يتغير العرض بصورة دورية كما يلي:

← *V-GROOVE ON ← *GROOVE ON
GROOVE OFF

* يتحول مستوى الصوت إلى الوضع القوي، يتغير منحني الموازن ويضئ المؤشر "GROOVE" أو "V GROOVE".

ملاحظات

- لن تتمكن من الإستماع إلى مصادر أخرى أثناء التسجيل.
- عند إختيار TAPE B في الخطوة 3، يتم تسجيل صمت.

إرشادات مفيدة

- بالنسبة للموديل MHC-RV55، عند التسجيل على كلا الجانبين، تأكد من بدء التسجيل من الجانب الأمامي. عند بدء التسجيل من الجانب العكسي، يتوقف التسجيل عند نهاية الجانب العكسي.
- بالنسبة للتسجيل من المؤلف: عند سماع صوت ضوضاء أثناء التسجيل من المؤلف، حرك الهوائي الخاص لخفض الضوضاء.

إختيار تأثير الصوت

إختيار التأثير من القائمة الموسيقية

إضغط الزر **EQ** (أو الزر **PRESET EQ** على الجهاز) بصورة متكررة لإختيار وضع الضبط المسبق المرغوب.

يظهر إسم الضبط المسبق على شاشة العرض.

إنظر جدول « إختيارات تأثير الصوت ».

لإلغاء تأثير الصوت

إضغط الزر **EFFECT ON/OFF** على الجهاز.

إختيارات تأثير الصوت

تظهر العبارة "SURR" عندما تختار التأثير مع تأثيرات صوت الإحاطة.

التأثير	EQ
المصادر الموسيقية التقليدية	ROCK POP JAZZ DANCE SOUL ORIENTAL
المسارات الصوتية وأحوال الإستماع الخاصة	MOVIE EQ
PlayStation 1, 2 والمصادر الموسيقية لألعاب الفيديو الأخرى	GAME EQ

إختيار مؤثر صوت الإحاطة

اضغط الزر SURROUND على الجهاز.
كل مرة تضغط فيها الزر، يتغير العرض كما يلي:
(SURR) SURROUND ON
↓
SURROUND OFF (إيقاف)

تقوية صوت ألعاب الفيديو

— تزامن اللعبة

يجب توصيل جهاز ألعاب فيديو (إنظر «توصيل أجهزة إختيارية» في صفحة ٣٤).

اضغط الزر GAME على الجهاز.

إرشادات مفيدة

- في وضع الإعداد، يتحول النظام تلقائياً إلى وضع التشغيل.
- يتم إختيار GAME EQ تلقائياً (صفحة ٢٤).
- لن يمكن إجراء عمليات التشغيل هذه في وضع حفظ القدرة (صفحة ٣٠).

ضبط الموازن البياني وحفظه في الذاكرة

يمكنك ضبط الصوت بواسطة رفع أو خفض المستويات لمدى ترددات معينة، ثم حفظ عدد يصل إلى ثلاثة ملفات شخصي (P FILE) في الذاكرة.

قبل عمليات التشغيل، إختار أولاً التأثير الصوتي الذي ترغب في أن يكون الأساس الصوتي المفضل لديك.
إستخدم الأزرار الموجودة على الجهاز للقيام بعملية التشغيل.

1 اضغط الزر EQ BAND بصورة متكررة لاختيار مدى التردد، ثم أدر EQ + - لضبط المستوى.

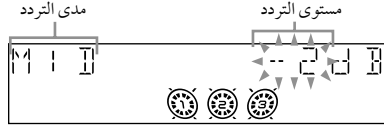

2 إحتفظ بضغط الزر P FILE

يظهر رقم الملف الشخصي.

3 اضغط الزر P FILE بصورة متكررة لاختيار مكان الملف الشخصي 1 - 3 P FILE الذي تود حفظ تهيئة الموازن فيه.

4 اضغط الزر ENTER

تظهر العبارة "COMPLETE".

يتم حفظ هذه التهيئة تلقائياً كملف شخصي تم اختياره في الخطوة 3.

عمليات التشغيل الأخرى

من أجل	إضغط
إستدعاء ملف شخصي	الزر P FILE بصورة متكررة لاختيار رقم الملف الشخصي المرغوب.
إلغاء ملف شخصي	الزر EFFECT ON/OFF بصورة متكررة حتى تظهر العبارة "EFFECT OFF".

الغناء بمصاحبة الموسيقى: كاراوكي



يمكنك الغناء بمصاحبة الموسيقى عن طريق توصيل ميكرفون إختياري.

خلط صوت ألعاب الفيديو مع مصادر الصوت الأخرى

— خلط الألعاب

إستخدم الأزرار الموجودة على الجهاز للقيام بعملية التشغيل.

1 إختتر مصدر الصوت المرغوب.

2 إضغط الزر **GAME MIXING**.

كل مرة تضغط فيها الزر، يتغير مستوى صوت الألعاب بصورة دورية كما يلي:

← MIXING MID ← MIXING LOW
MIXING OFF ← MIXING HIGH

ملاحظات

- عند بدء التسجيل أثناء تنشيط وظيفة خلط الألعاب، يتم إلغاء خلط الألعاب. للقيام بتسجيل الصوت المختلط، إضغط الزر **GAME MIXING** بعد الخطوة 4 من « التسجيل على شريط يدويًا » في صفحة ٢٣، وبعدئذ إضغط الزر **REC PAUSE/START** لبدء التسجيل.
- يقوم هذا النظام بإخراج إشارة الفيديو من مقبس **GAME INPUT VIDEO** أثناء تنشيط وظيفة خلط الألعاب.
- لن يصدر صوت الألعاب أثناء قيام جهاز أشرطة الكاسيت بتشغيل وظيفة مستشعر الموسيقى التلقائي (AMS) (صفحة ٢٢).

إرشاد مفيد

بمجرد تنشيط وظيفة خلط الألعاب، فإنها تظل نشطة عندما تكون القدرة في وضع التشغيل حتى عند تغيير مصدر الصوت.

الإستمتاع بالكاراوكي

1 قم بتدوير الضابطة **MIC LEVEL** على الجهاز إلى **MIN** لخفض مستوى صوت الميكروفون.

2 قم بتوصيل ميكروفون إختياري إلى مقبس **MIC**.

3 إضغط الزر **KARAOKE/MPX** بصورة متكررة للحصول على تأثير الكاراوكي المرغوب.

كل مرة تضغط فيها الزر، يتغير العرض بصورة دورية كما يلي:

KARAOKE PON ← **MPX L** ← **MPX R**
← **KARAOKE OFF** * (حالة المؤثر)

لغناء الكاراوكي مع إسطوانة **CD** متعددة العناصر، إختتر **"MPX L"** أو **"MPX R"**.

* يتم إلغاء وضع الكاراوكي.

4 إبدأ تشغيل الموسيقى.

5 إضبط مستوى صوت الميكروفون بتدوير الضابطة **MIC LEVEL** على الجهاز.

بعد الإنتهاء

قم بتدوير الضابطة **MIC LEVEL** على الجهاز إلى **MIN** وإفصل الميكروفون من مقبس **MIC**.

مزج الأصوات وتسجيلها

يمكنك « خلط » الأصوات عن طريق تشغيل أحد الأجهزة والغناء أو التحدث في الميكروفون (غير مرفق).

يمكن تسجيل الصوت المختلط على شريط.

إستخدم الأزرار الموجودة على الجهاز للقيام بعملية التشغيل.

1 قم بتحضير مصدر الصوت الذي تود خلط الصوت معه.

وبعدئذ، ضع شريط يمكن التسجيل عليه في الجهاز B وإضغط الزر **TAPE A/B** بصورة متكررة لاختيار الجهاز B.

2 (الموديل MHC-RV55 فقط)

إضغط الزر **PLAY MODE** بصورة متكررة لاختيار " " للتسجيل على جانب واحد. اختر " (C) " (أو **RELAY**) للتسجيل على كلا الجانبين.

عندما تود التسجيل من الجانب العكسي، إضغط الزر $\langle \rangle$ مرتين أو حتى يضيء مبین الجانب العكسي **TAPE B**. وبعدئذ إضغط الزر \blacksquare .

3 إضغط زر الوظيفة للمصدر الذي تود تسجيله (على سبيل المثال، إسطوانة محكمة **CD**).

عندما تود التسجيل من **TAPE A**، إضغط الزر **TAPE A/B** بصورة متكررة حتى يتم إختيار **TAPE A**.

4 إضغط الزر **REC PAUSE/START**.

يدخل الجهاز B في وضع الاستعداد للتسجيل. يومض "REC".

5 إضغط الزر **REC PAUSE/START**، ثم إبدأ الغناء أو التحدث أو تشغيل المصدر المرغوب.

يبدأ التسجيل.

لايقاف التسجيل

إضغط الزر \blacksquare .

ملاحظة

لايعمل الميكروفون أثناء قيام جهاز أشرطة الكاسيت بتشغيل وظيفة مستشعر الموسيقى التلقائي AMS (صفحة ٢٢).

إرشادات مفيدة

- عند حدوث ارتداد الصوتي (العواء)، قم بتحريك الميكروفون بعيداً عن السماعات أو قم بتغيير اتجاه الميكروفون.
- إذا أردت تسجيل صوتك من خلال الميكروفون فقط، يمكنك القيام بذلك عن طريق إختيار وظيفة الإسطوانة **CD** وبدون تشغيل الإسطوانة.
- عند إدخال إشارات صوت عالية المستوى، يقوم النظام تلقائياً بضغط مستوى التسجيل لتفادي تشويه إشارة الصوت المسجلة (وظيفة التحكم التلقائي في المستوى).

من أجل	قم بإنجاز العملية التالية
إستخدام أسطوانات VIDEO CD	قم بتشغيل جهاز التلفزيون وتحويله إلى دخل الفيديو المناسب.
إلغاء وضع الكارaoke	أدر الضابطة MIC LEVEL على الجهاز إلى MIN وأفضل الميكروفون من القبس MIC، ثم إضغط الزر KARAOKE/MPX بصورة متكررة حتى يخفني " " .
ضبط صدی صوت الميكروفون	أدر الضابطة ECHO LEVEL على الجهاز لضبط تأثير الصدی. لإلغاء صدی الصوت، أدر الضابطة ECHO LEVEL على الجهاز إلى MIN.
ضبط المفاتيح*	إضغط الزر # KEY CONTROL أو b ليناسب المجال الصوتي لديك. يمكنك ضبط المفاتيح إلى مستوى أعلى أو أقل في ١٣ خطوة متدرجة (#6 - #b).

* هذه الوظيفة غير متاحة على المسارات الصوتية MP3.

ملاحظات

- بالنسبة لبعض الأغاني، قد لايمكن إلغاء أصوات الغناء عند إختيار " **KARAOKE PON** " .
- عند ضغط الزر **EQ** (أو الزر **PRESET EQ** أو **EFFECT ON/OFF** على الجهاز) أو إستدعاء موثر الصوت، أو تغيير الموازن أو أوضاع صوت الإحاطة، يتم إلغاء وضع الكارaoke.
- قد يتم تخفيض صوت الآلات الموسيقية وكذلك صوت المطرب عند تسجيل الصوت في الوضع الأحادي.
- قد لا يتم تخفيض صوت المطرب عند:
 - العزف بألات موسيقية قليلة فقط.
 - الغناء الثنائي.
 - وجود صدی قوي أو كورس للمصدر.
 - إنحراف صوت المغني من المنتصف.
 - غناء الصوت على المصدر بالندى العالي أو بالصاحح العالي.
- أثناء الإستماع إلى الصوت الصادر من أي وظيفة وعند إختيار أي من " **MPX L** " أو " **MPX R** "، يتم قطع الصوت الصادر من سماعات صوت الإحاطة (الموديل MHC-RV55 فقط).

— مؤقت التشغيل

يمكنك الإستيقاظ على أنغام الموسيقى عند الوقت المضبوط مسبقاً. تأكد من ضبط الساعة (إنظر « ضبط الساعة » في صفحة ١٠).
إستخدم الأزرار الموجودة على وحدة التحكم عن بعد للقيام بعملية التشغيل.

1 قم بتحضير المصدر الموسيقي الذي تود الإستماع إليه.

- إسطوانة: قم بتحميل إسطوانة. لبدء الإستماع من مسار محدد، قم بعمل برنامج (إنظر « عمل البرنامج المفضل لديك » في صفحة ١٥).
- شريط: قم بتحميل شريط مع وضع الجانب الذي تود تشغيله للأمام.
- المؤلف: قم بمولفة المحطة المحفوظة في الذاكرة (إنظر « الإستماع إلى الراديو » في صفحة ١٩).

2 إضغط الزر +/- VOLUME لضبط مستوى الصوت.

3 إضغط الزر CLOCK/TIMER SET.

4 إضغط الزر <<< أو >>> بصورة متكررة لاختيار "PLAY SET"، ثم إضغط الزر ENTER.

تظهر العبارة "ON" ويومض بيان الساعة.

5 إضبط وقت بدء التشغيل.

إضغط الزر <<< أو >>> بصورة متكررة لضبط الساعة، ثم إضغط الزر ENTER.

يومض بيان الدقائق.

إضغط الزر <<< أو >>> بصورة متكررة لضبط الدقائق، ثم إضغط الزر ENTER.

6 إضبط وقت إيقاف التشغيل باتباع نفس الإجراءات بالخطوة 5.

7 إضغط الزر <<< أو >>> بصورة متكررة حتى يظهر

المصدر الموسيقي المرغوب.

كل مرة تضغط فيها الزر، يتغير العرض بصورة دورية كما يلي:

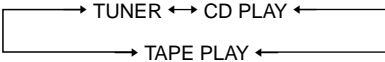

النوم على أنغام الموسيقى

— مؤقت النوم

يمكنك ضبط النظام ليتوقف بعد وقت معين، بحيث يمكنك النوم على أنغام الموسيقى.

إضغط الزر SLEEP.

كل مرة تضغط فيها الزر، يتغير عرض الدقائق (وقت إيقاف التشغيل) بصورة دورية كما يلي:

AUTO* ← 90MIN ← 80MIN ← 70MIN
OFF ← 10MIN ← ... ←

* يتحول النظام إلى وضع الإيقاف تلقائياً خلال ١٠٠ دقيقة أو بعد الإستماع إلى الإسطوانة الحالية أو الشريط الحالي.

عمليات التشغيل الأخرى

مضغط	من أجل
الزر SLEEP مرة واحدة.	التحقق من الوقت المتبقي*
الزر SLEEP بصورة متكررة لإختيار الوقت المرغوب.	تغيير وقت الإيقاف
الزر SLEEP بصورة متكررة حتى تظهر العبارة "SLEEP OFF".	إلغاء وظيفة مؤقت النوم

* لن يمكنك التحقق من الوقت المتبقي إذا اخترت "AUTO".

ملاحظة

لا تضبط إلى "AUTO" أثناء التسجيل المتزامن على شريط.

إرشاد مفيد

يمكنك إستعمال مؤقت النوم حتى إذا لم تكن قد قمت بضبط الساعة.

التسجيل المؤقت لبرامج الراديو

— مؤقت التسجيل

يمكنك تسجيل محطة راديو محفوظة في الذاكرة بدءاً من وقت محدد.

للتسجيل بالمؤقت، يجب أولاً حفظ محطة الراديو في الذاكرة (انظر « حفظ محطات الراديو في الذاكرة » في صفحة ١٨) وضبط الساعة (انظر « ضبط الساعة » في صفحة ١٠).
إستخدم الأزرار الموجودة على وحدة التحكم عن بعد للقيام بعملية التشغيل.

1 قم بموافقة المحطة المحفوظة في الذاكرة (انظر « الإستماع إلى محطة محفوظة في الذاكرة »، في صفحة ١٩).

2 اضغط الزر **CLOCK/TIMER SET**.

3 اضغط الزر **REC SET**، ثم اضغط الزر **ENTER**.
تظهر العبارة "ON" ويومض بيان الساعة.

4 اضبط وقت بدء التسجيل.

اضغط الزر **REC SET** أو **ENTER** بصورة متكررة لضبط الساعة، ثم اضغط الزر **ENTER**.

يومض بيان الدقائق.

اضغط الزر **REC SET** أو **ENTER** بصورة متكررة لضبط الدقائق، ثم اضغط الزر **ENTER**.

5 اضبط وقت إيقاف التسجيل باتباع نفس الإجراءات بالخطوة 4.

يظهر نوع المؤقت ("REC TIMER")، موعد بدء وموعد الإيقاف ومحطة الراديو المسبقة الضبط المقرر تسجيلها (على سبيل المثال، "TUNER FM 5") بالترتيب، ثم يظهر العرض الأصلي.

6 قم بتحميل الشريط الذي يمكن التسجيل عليه في الجهاز B.

7 اضغط الزر **ENTER** لإيقاف تشغيل النظام.

8 اضغط الزر ENTER.

يظهر نوع المؤقت ("PLAY TIMER")، موعد البدء وموعد الإيقاف ومصدر الموسيقى بالترتيب، ثم يظهر العرض الأصلي.

9 اضغط الزر I/O لإيقاف تشغيل النظام.

عمليات التشغيل الأخرى

من أجل **قم بإنجاز العملية التالية**

التحقق من وضع الضبط **1** اضغط الزر **CLOCK/TIMER SELECT**.
2 اضغط الزر **REC SET** أو **ENTER** بصورة متكررة حتى تظهر العبارة "PLAY SELECT"، ثم اضغط الزر **ENTER**.

تغيير وضع الضبط **1** اضغط الزر **CLOCK/TIMER SELECT**.

2 اضغط الزر **REC SET** أو **ENTER** بصورة متكررة حتى تظهر العبارة "TIMER OFF"، ثم اضغط الزر **ENTER**.

ملاحظات

- لن يمكنك تنشيط مؤقت التشغيل ومؤقت التسجيل في آن واحد.
- عند إستعمال مؤقت التشغيل ومؤقت النوم في وقت واحد، تكون الأولوية لمؤقت النوم.
- إذا كان النظام في وضع التشغيل في الوقت المضبوط مسبقاً، لن يتم تنشيط مؤقت التشغيل.
- لا يمكنك إستخدام جهاز اختياري موصل إلى مقاس VIDEO/SAT IN L/R كمصدر صوت لمؤقت التشغيل.

إرشاد مقيد

يتحول النظام إلى وضع التشغيل قبل ١٥ ثانية من الموعد المضبوط مسبقاً.

العرض

إيقاف تشغيل العرض

— وضع حفظ القدرة

يمكن قفل العرض الإيضاحي (إضاءة ووميض شاشة العرض والأزرار حتى إذا كان النظام في وضع إيقاف التشغيل) وعرض الساعة لتقليل كمية القدرة المستهلكة أثناء وضع الاستعداد (وضع حفظ القدرة).

إضغط الزر DISPLAY بصورة متكررة أثناء إيقاف تشغيل النظام حتى يختفي العرض الإيضاحي أو عرض الساعة.

لإلغاء وضع حفظ القدرة

إضغط الزر DISPLAY أثناء إيقاف تشغيل النظام. كل مرة تضغط فيها الزر، يتغير العرض بصورة دورية كما يلي:
العرض الإيضاحي ← عرض الساعة* ← بدون عرض (وضع حفظ القدرة)
* تعرض الساعة فقط إذا قمت بضبطها.

ملاحظة

- لن يمكنك القيام بعمليات التشغيل التالية في وضع حفظ القدرة.
- ضبط الساعة
- تغيير إتساع الموائفة للموجة AM (باستثناء الموديل المخصص للسعودية)
- تشغيل النظام بالضغط على أزرار الوظيفة (على سبيل المثال، إسطوانة محكمة CD)
- تغيير وظيفة التحكم في قدرة الإسطوانة CD (صفحة ١٩)
- تغيير نظام الألوان (صفحة ٨)

إرشادات مفيدة

- يستمر تشغيل المؤقت في وضع حفظ القدرة.
- يضيء المبين I/O حتى في وضع حفظ القدرة.

من أجل	قم بإنجاز العملية التالية
التحقق من وضع الضبط	1 إضغط الزر CLOCK/TIMER SELECT.
تغيير وضع الضبط	2 إضغط الزر I/O أو ►► بصورة متكررة حتى تظهر العبارة "REC SELECT"، ثم إضغط الزر ENTER.
إلغاء المؤقت	1 إضغط الزر CLOCK/TIMER SELECT. 2 إضغط الزر I/O أو ►► بصورة متكررة حتى تظهر العبارة "TIMER OFF"، ثم إضغط الزر ENTER.

ملاحظات

- لن يمكنك تنشيط مؤقت التشغيل ومؤقت التسجيل في آن واحد.
- عند إستعمال مؤقت التسجيل، مؤقت التشغيل ومؤقت النوم في وقت واحد، تكون الأولوية لمؤقت النوم.
- إذا كان النظام في وضع التشغيل في الوقت المضبوط مسبقاً، لن يتم تنشيط مؤقت التسجيل.
- ينخفض مستوى الصوت إلى أقل حد ممكن أثناء التسجيل.

إرشاد مفيد

يتحول النظام إلى وضع التشغيل قبل ١٥ ثانية من الموعد المضبوط مسبقاً.

مشاهدة المعلومات عن الإسطوانة على شاشة العرض

يمكنك مراجعة وقت التشغيل والوقت المتبقي للمسار الحالي
أولاً للإسطوانة.

مراجعة وقت التشغيل الكلي والعناوين (تشغيل إسطوانات فيديو محكمة VIDEO CD / إسطوانات محكمة MP3/CD)

إضغط الزر DISPLAY في وضع الإيقاف.

كل مرة تضغط فيها الزر، يتغير العرض بصورة دورية كما يلي:

■ عندما تكون إسطوانة الفيديو المحكمة VIDEO CD /
الإسطوانة المحكمة MP3/CD في وضع التشغيل العادي
عرض TOC⁽¹⁾ أو عدد الألبومات الكلي بالإسطوانة⁽²⁾ أو العدد
الكلي للمسارات للألبوم الحالي⁽¹⁾ ← إسم الألبوم⁽²⁾ أو بطاقة
المجلد⁽²⁾ أو عنوان الإسطوانة⁽³⁾ ← عرض الساعة (لمدة ٨ ثوان)
← حالة المؤثر

⁽¹⁾ TOC = جدول المحتويات، عرض رقم الإسطوانة الحالية، العدد
الكلي للمسارات الموجودة على الإسطوانة ووقت التشغيل الإجمالي
للإسطوانة.

⁽²⁾ بالنسبة للإسطوانات ذات المسارات الصوتية MP3، يمكن ألا تعرض
أسماء الألبوم أو بطاقة المجلد اعتماداً على وضع التشغيل.

⁽³⁾ بالنسبة للإسطوانات CD-TEXT (بعض الحروف لا يمكن عرضها)
وإسطوانات بمسارات صوتية MP3، يعرض إما عنوان الإسطوانة أو
إسم ألبوم الإسطوانة الحالية.

■ عندما تكون إسطوانة الفيديو المحكمة VIDEO CD /
الإسطوانة المحكمة MP3/CD في وضع التشغيل المبرمج

رقم المسار الأخير للبرنامج ووقت التشغيل الإجمالي ← رقم
المسار الإجمالي للبرنامج (لمدة ٥ ثوان) ← عنوان المسار لآخر
مسار مبرمج* ← عرض الساعة (لمدة ٨ ثوان) ← حالة المؤثر

* بالنسبة للإسطوانات ذات المسارات الصوتية MP3

مراجعة الوقت المتبقي والعناوين

(تشغيل إسطوانات فيديو محكمة VIDEO CD /
إسطوانات محكمة MP3/CD)

إضغط الزر DISPLAY أثناء التشغيل العادي.

كل مرة تضغط فيها الزر، يتغير العرض بصورة دورية كما يلي:

■ عند تشغيل إسطوانات محكمة MP3/CD /إسطوانات
فيديو محكمة VIDEO CD بدون وظيفة التحكم في إعادة
العرض PBC (الإصدار 1.1)

رقم المسار الحالي ووقت التشغيل المتبقي ← رقم المسار الحالي
والوقت المتبقي⁽¹⁾ ← الوقت المتبقي للإسطوانة⁽²⁾ ← عنوان المسار
(إسطوانة CD-TEXT⁽³⁾ أو إسطوانة بمسارات صوتية MP3⁽⁴⁾)
فقط ← إسم الألبوم (إسطوانة بمسارات صوتية MP3 فقط)
← عرض الساعة (لمدة ٨ ثوان) ← حالة المؤثر

⁽¹⁾ يظهر " -.- " عند تشغيل مسارات صوتية MP3.

⁽²⁾ يظهر " -.- " في وضع SHUFFLE، ALL DISCS أو
التشغيل المبرمج أو عند تشغيل مسارات صوتية MP3.

⁽³⁾ عندما تحتوي الإسطوانة على أكثر من ٢٠ مسار، لا تعرض الإسطوانة
CD-TEXT إبتداءً من المسار ٢١.

⁽⁴⁾ عند تشغيل مسار بطاقة ID3 1، تظهر بطاقة ID3. تعرض
بطاقة ID3 بيانات عنوان المسار فقط.

■ عند تشغيل إسطوانات فيديو محكمة VIDEO CD مع
وظيفة التحكم في إعادة العرض PBC (الإصدار 2.0)

وقت التشغيل المتبقي للمسار الحالي* ← عرض الساعة (لمدة ٨
ثوان) ← حالة المؤثر

* يمكن ألا يعرض وقت التشغيل المتبقي في بعض الحالات مثل أثناء
عرض الصور الثابتة.

التحقق من إسم المحطة (الموالم)

إضغط الزر **DISPLAY** أثناء الإستماع إلى الراديو.

كل مرة تضغط فيها الزر، يتغير العرض بصورة دورية كما يلي:

رقم الضبط المسبق* والتردد ← عرض الساعة (لمدة 8 ثوان) ← حالة المؤثر

* يعرض رقم الضبط المسبق فقط عند حفظ محطات الراديو في الذاكرة (صفحة 18).

ملاحظات

- لايعرض وقت التشغيل الإجمالي للإسطوانة ذات المسارات الصوتية MP3.
- تطبيق البطاقة ID3 على الإصدار 1.
- إذا كان المسار الصوتي MP3 الذي تقوم بتشغيله به بطاقة ID3، تعرض بيانات البطاقة ID3 كعنوان مسار.
- قد لايعرض وقت التشغيل المنقضي والوقت المتبقي للمسار بصورة دقيقة في الحالات التالية.
 - عند تشغيل مسار صوتي MP3 بمعدل بيت متغير VBR.
 - عند القيام بالتقديم السريع أو الترجيع السريع.

تغيير إضاءة القدرة

إضغط الزر **ILLUMINATION** على الجهاز.

كل مرة تضغط فيها الزر، تتغير إضاءة القدرة بصورة دورية كما يلي:

PATTERN 3 ← PATTERN 2 ← PATTERN 1
PATTERN OFF ←

مشاهدة المعلومات عن الإسطوانة بالعرض على الشاشة

يمكنك مراجعة حالة التشغيل الحالية والمعلومات الخاصة بالإسطوانة أثناء التشغيل أو في وضع الإيقاف. وتبعاً للظروف، تعرض بعض البنود بينما لاتعرض البنود الأخرى.

إضغط الزر **ON SCREEN**

كل مرة تضغط فيها الزر، يتغير العرض على الشاشة بصورة دورية كما يلي:

← ON SCREEN 2 ← ON SCREEN 1
*ON SCREEN OFF

* بدون عرض (باستثناء بحث الوقت/ عرض موجز الإسطوانة)

عرض **ON SCREEN 1, 2** في وضع الإيقاف

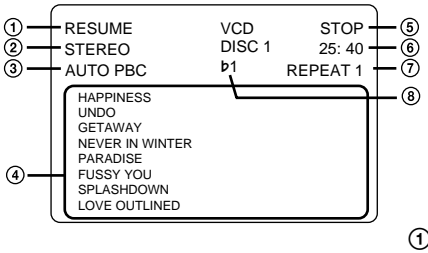

بينما يكون الجهاز: يتم عرض

في وضع الإيقاف "RESUME" أو بدون عرض

أثناء التشغيل الإسطوانة الحالية ورقم المسار الحالي

② "STEREO"، "KARAOKE PON"، "MPX L"،
أو "MPX R"

③ وضع التشغيل أو "AUTO PBC"
Ⓜ جميع الإسطوانات / Ⓜ: إسطوانة واحدة /
□ ألبوم

* يظهر "AUTO PBC" مع إسطوانات الفيديو المحكمة
VIDEO CD بوظائف التحكم في إعادة العرض PBC.

(4)

بينما يكون الجهاز:	يتم عرض
في وضع الإيقاف للمسار الصوتي MP3*	إسم الألبوم
في وضع التشغيل	الإسطوانة المبرمجة ورقم المسار المبرمج
أثناء تشغيل مسار صوتي MP3*	إسم الألبوم وإسم المسار الحاليين
في الأحوال الأخرى	بدون عرض

* عندما تتضمن بيانات المسار الصوتي MP3 بطاقة ID3، يمكن أن تختلف بيانات العرض على الشاشة عن بيانات البطاقة ID3 الموضحة على شاشة عرض النظام من أجل عرض إسم المسار.

(5)

بينما يكون الجهاز:	يتم عرض
أثناء التشغيل	الوقت المتبقي للمسار الحالي
في وضع الإيقاف	"STOP"

(6)

بينما يكون الجهاز:	يتم عرض
في وضع الإيقاف	وقت التشغيل الإجمالي للإسطوانة الحالية*
في وضع التشغيل	وقت التشغيل الإجمالي للبرنامج

* يظهر " - - - " للإسطوانة ذات المسارات الصوتية MP3.

(7) "REPEAT" ، "REPEAT 1" أو بدون عرض

(8) مستوى التحكم في المفتاح أو بدون عرض

ملاحظات

- راجع لتأكد من إختيار ON SCREEN OFF عند تسجيل إشارة فيديو تعرض بهذا النظام على شريط فيديو، الخ. وإلا فإن بيانات العرض سيتم تسجيلها أيضاً على شريط الفيديو.
- قد يسمع صوت ضوضاء عند تحويل العرض على الشاشة.

توصيل أجهزة اختيارية

لتعزيز النظام الخاص بك، يمكنك توصيل أجهزة اختيارية. راجع إرشادات التشغيل المرفقة مع كل جهاز. يستخدم الموديل MHC-RV22 لغرض العرض الإيضاحي.

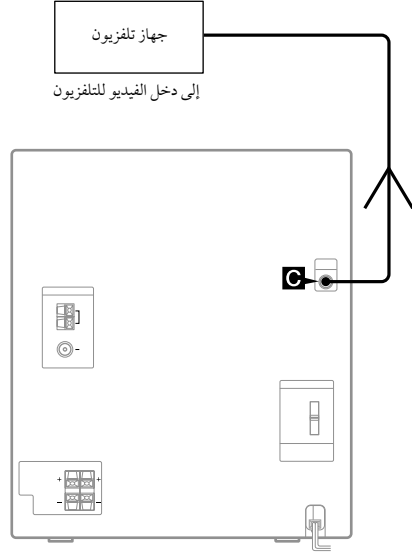
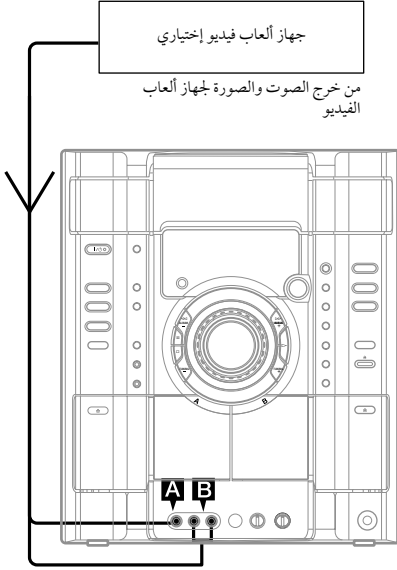

A مقبس VIDEO/SAT IN L/R
E مقابس VIDEO/SAT OUT L/R
(الموديل MHC-RV55 فقط)

إستخدم أسلاك صوتية (غير مرفقة) لتوصيل خرج/ دخل صوت جهاز اختياري (مثل مسجل فيديو كاسيت، جهاز MD أو موالف قمر صناعي) إلى هذه المقابس. يمكنك بعد ذلك إخراج الصوت من خلال هذا النظام.

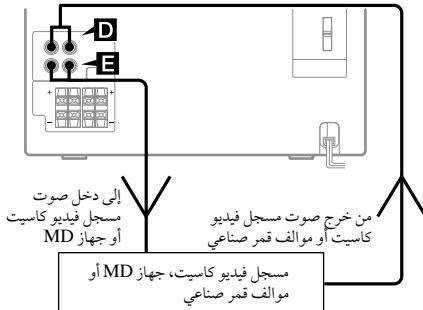

A مقبس GAME INPUT VIDEO

إستخدم كابل فيديو (غير مرفق) لتوصيل خرج الفيديو لجهاز ألعاب الفيديو الاختياري إلى هذا المقبس.

B مقابس GAME INPUT AUDIO L/R

إستخدم أسلاك صوتية (غير مرفقة) لتوصيل خرج الصوت لجهاز ألعاب الفيديو الاختياري إلى هذه المقابس. يمكنك بعد ذلك الاستماع إلى الصوت من خلال هذا النظام.

C مقبس VIDEO OUT

إستخدم كابل فيديو (غير مرفق) لتوصيل دخل الفيديو للتلفزيون إلى هذا المقبس.

الإستماع إلى الصوت من جهاز موصل

(الموديل MHC-RV55 فقط)

إستخدم الأزرار الموجودة على الجهاز للقيام بعملية التشغيل.

الإستماع إلى مسجل فيديو كاسيت موصل

1 قم بتوصيل الأسلاك الصوتية.

راجع « توصيل أجهزة إختيارية » في صفحة ٣٤.

2 اضغط الزر VIDEO/SAT.

ابدأ تشغيل الجهاز الموصل.

الإستماع إلى موالف قمر صناعي موصل، جهاز MD موصل، إلغ

1 قم بتوصيل الأسلاك الصوتية.

راجع « توصيل أجهزة إختيارية » في صفحة ٣٤.

2 اضغط الزر VIDEO/SAT.

احتفظ بضغط الزر VIDEO/SAT واضغط الزر I/⏻. يؤدي هذا إلى تحويل وظيفة VIDEO إلى SAT. بمجرد تنشيط وظيفة SAT، اضغط فقط الزر VIDEO/SAT.

ملاحظات

- إذا لم تستطع إختيار "SAT" عند ضغط الزر VIDEO/SAT، اضغط الزر I/⏻ أثناء الإحتفاظ بضغط الزر VIDEO/SAT عندما يكون النظام في وضع التشغيل. يتحول "VIDEO" إلى "SAT". للعودة إلى "VIDEO"، قم بإجراء نفس الخطوات.
- عند توصيل جهاز إسطوانات فيديو محكمة VIDEO CD، اضغط إلى "SAT".

ملاحظات

- قد تظهر صورة جهاز ألعاب الفيديو على شاشة التلفزيون حتى إذا كان النظام متوقفاً.
- إنظر « إختيار مؤثر صوت الإحاطة » في صفحة ٢٥ للتعرف على تأثيرات صوت ألعاب الفيديو.
- إذا قمت بضغط الزر GAME على الجهاز أثناء إيقاف تشغيل النظام، يتم تشغيل النظام، وتتحول الوظيفة إلى GAME، وكذلك يتحول الموازن إلى GAME EQ.
- إذا قمت بضغط الزر GAME على الجهاز أثناء تشغيل النظام، تتحول الوظيفة إلى GAME ويتحول الموازن تلقائياً إلى GAME EQ بنفس الطريقة.

التسجيل على جهاز متصل

(الموديل MHC-RV55 فقط)

عمل تسجيل مناظر من إسطوانة فيديو محكمة
VIDEO CD إلى شريط فيديو

1 قم بتوصيل الأسلاك الصوتية الاختيارية من مقابس
VIDEO/SAT OUT L/R وكابل الفيديو المرفق من
مقبس VIDEO OUT إلى مسجل الفيديو كاسيت.

2 ابدأ التسجيل.
راجع إرشادات التشغيل المرفقة مع الجهاز المتصل.

عمل تسجيل مناظر على جهاز متصل

1 قم بتوصيل الأسلاك الصوتية الاختيارية.
راجع « توصيل أجهزة اختيارية » في صفحة ٣٤.

2 ابدأ التسجيل.
راجع إرشادات التشغيل المرفقة مع الجهاز المتصل.

المشاكل والعلاج المقترح

إذا واجهتكم مشكلة في إستعمال هذا النظام، قم بعمل مايلي:

- 1 تحقق من أن سلك التيار وأسلاك السماعة موصلة بطريقة صحيحة وبإحكام.
 - 2 إبحث عن المشكلة في قائمة دليل تحري الخلل الموضحة أدناه وإتخذ إجراء التصحيح المبين.
- إذا إستمرت المشكلة بعد عمل كل ماسبق، إستشر أقرب موزع Sony لديك.

عندما يومض المؤشر I/O

إفصل سلك التيار في الحال وافحص البنود التالية.

- إذا كان النظام مزود بمفتاح إختيار الفولطية، هل مفتاح إختيار الفولطية مضبوط على الفولطية الصحيحة؟
- تحقق من الفولطية الخاصة بمنطقتك، ثم تأكد أن مفتاح إختيار الفولطية مضبوط بطريقة صحيحة.
- هل حدثت دائرة قصر لأسلاك السماعة الموجبة + والسالبة -؟
- هل تستخدم السماعات الموصي بها فقط؟
- هل هناك عائق لفتحات التهوية الموجودة على الجهة الخلفية للنظام؟
- قم بمراجعة جميع البنود السابقة وحل أي مشكلة موجودة. بعد أن يتوقف وميض المؤشر I/O، أعد توصيل سلك التيار وقم بتشغيل النظام. إذا إستمر وميض المؤشر، أو في حالة عدم التمكن من العثور على سبب المشكلة حتى بعد فحص جميع البنود أعلاه، إستشر أقرب موزع Sony لديك.

يبدأ العرض في الوميض عقب توصيل سلك التيار مباشرة حتى إذا لم تقم بتشغيل النظام (إنظر الخطوة رقم 6 من « تركيب النظام » (صفحة ٧٧)).

- إضغط الزر DISPLAY مرتين أثناء إيقاف تشغيل النظام. يختفي العرض الإيضاحي.

يظهر «- -» على شاشة العرض.

- حدث إنقطاع للتيار. إضبط الساعة (صفحة ١٠) وأوضاع ضبط المؤقت (صفحتي ٢٨ و ٢٩) مرة أخرى.

يتم إلغاء ضبط الساعة/ حفظ محطات الراديو في الذاكرة/ المؤقت.

- أعد عمل مايلي:
- ضبط الساعة « (صفحة ١٠) »
- حفظ محطات الراديو في الذاكرة « (صفحة ١٨) »
- النوم على أنغام الموسيقى و « الإستيقاظ على أنغام الموسيقى » (صفحة ٢٨) »
- التسجيل المؤقت لبرامج الراديو « (صفحة ٢٩) »

لايصدر صوت.

- إضغط الزر +/- VOLUME أو قم بتدوير مفتاح VOLUME على الجهاز في اتجاه دوران عقارب الساعة.
- تأكد أن سماعات الرأس موصلة.
- تحقق من توصيلات السماعة (صفحة ٧).
- لايصدر صوت أثناء التسجيل بالمؤقت.

لايصدر صوت من الميكروفون.

- إضغط الزر +/- VOLUME (أو قم بتدوير الضابطة VOLUME على الجهاز) أو قم بتدوير الضابطة MIC LEVEL على الجهاز لضبط صوت الميكروفون.
- تأكد من توصيل الميكروفون إلى مقبس MIC على الجهاز بصورة صحيحة.

الصوت يصدر من قناة واحدة، أو تكون الأصوات الصادرة من القناتين اليسرى واليمنى غير متوازنة.

- ضع السماعات بطريقة متماثلة قدر الإمكان.
- قم بتوصيل السماعات المرفقة.

الصوت ينقصه الجهير الخفيض.

- تحقق من توصيل مقابس السماعات الموجبة + والسالبة - بطريقة صحيحة.

يوجد أزيز أو ضوضاء شديدة.

- قم بتحريك النظام بعيداً عن مصدر الضوضاء.
- قم بتوصيل النظام إلى مأخذ تيار مختلف بالخائط.
- قم بتركيب مرشح ضوضاء (متاح في الأسواق) إلى سلك التيار.

لايمكن ضبط المؤقت.

- إضبط الساعة مرة أخرى (صفحة ١٠).

المؤقت لا يعمل.

- تحقق من أوضاع ضبط المؤقت واضبط الوقت الصحيح (صفحتي ٢٩ و ٣٠).
- قم بإلغاء وظيفة مؤقت النوم (صفحة ٢٨).

وحدة التحكم عن بعد لا تعمل.

- قم بإزالة أي عائق.
- حرك وحدة التحكم عن بعد قريباً من النظام.
- قم بتوجيه وحدة التحكم عن بعد إلى مستشعر النظام.
- استبدل البطاريات (R6 /حجم AA).
- ضع النظام بعيداً عن الأضواء الفلوريسنت.

توجد تغذية رجعية صوتية.

- قم بتخفيض مستوى الصوت.
- حرك الميكروفون بعيداً عن السماعات أو غير اتجاه الميكروفون.

إستمرار عرض الصورة الملونة غير العادية على شاشة التلفزيون.

- أوقف تشغيل جهاز التلفزيون، ثم أعد تشغيله بعد مرور ١٥ إلى ٣٠ دقيقة. إذا إستمرت الألوان غير العادية، ضع السماعات بعيداً عن جهاز التلفزيون.

الصوت الصادر من الجهاز الموصل مشوه (الموديل MHC-RV55 فقط).

- إذا ظهرت العبارة "VIDEO" على شاشة العرض عند ضغط الزر VIDEO/SAT على الجهاز، قم بتحويل العرض إلى "SAT" (انظر «الاستماع إلى الصوت من جهاز موصل (الموديل MHC-RV55 فقط)» في صفحة ٣٥).

مشغل تشغيل إسطوانات فيديو محكمة VIDEO CD / إسطوانات محكمة MP3/CD

لا تفتح صينية الإسطوانة وتظهر العبارة "LOCKED".

- اتصل بموزع Sony أو بمركز خدمة Sony محلي معتمد لديك.

لا تغلق صينية الإسطوانة.

- ضع الإسطوانة بصورة صحيحة.
- أغلق الصينية دائماً بالضغط على الزر ▲ الموجود على الجهاز. إن محاولة ضغط الصينية لإغلاقها بأصابعك، يمكن أن تسبب مشاكل للمشغل.

لا يتم إخراج الإسطوانة.

- لا يمكنك إخراج الإسطوانة أثناء التسجيل المتزامن للإسطوانة المحكمة CD. اضغط الزر ■ لإلغاء التسجيل المتزامن للإسطوانة المحكمة CD، وبعدئذ اضغط الزر ▲ على الجهاز لإخراج الإسطوانة.
- إستشر أقرب موزع Sony لديك.

لا تظهر صورة.

- تحقق من أن المشغل موصل بإحكام.
- تأكد من تشغيل التلفزيون بصورة صحيحة.
- تأكد من ضبط نظام الألوان بصورة صحيحة، تبعاً لنظام (ألوان) التلفزيون الخاص بك.
- اضغط الزر CD.
- تأكد من إلغاء خلط الألعاب.

لا يبدأ التشغيل.

- افتح صينية الإسطوانة وتحقق من وجود إسطوانة.
- إمسخ الإسطوانة لجعلها نظيفة (صفحة ٤٢).
- استبدل الإسطوانة.
- ضع الإسطوانة التي يمكن تشغيلها على هذا النظام (صفحة ٥).
- ضع الإسطوانة بصورة صحيحة.
- ضع الإسطوانة في الصينية مع إجهاد جانب البطاقة لأعلى.
- أخرج الإسطوانة وامسح الرطوبة الموجودة على الإسطوانة، ثم إترك النظام في وضع التشغيل لمدة عدة ساعات حتى تبخر الرطوبة.
- اضغط الزر ► لبدء التشغيل.

يستغرق الوصول إلى الإسطوانة وقتاً طويلاً.

- اضغط "CD POWER ON" بوظيفة التحكم في قدرة الإسطوانة CD (صفحة ١٩).

يحدث تخطي للصوت.

- إمسخ الإسطوانة لجعلها نظيفة (صفحة ٤٢).
- استبدل الإسطوانة.
- حاول نقل النظام إلى مكان لا يوجد بها إهتزازات (مثال: أعلى حامل ثابت).
- حاول نقل السماعات بعيداً عن النظام، أو وضعها على حوامل منفصلة. عند الإستماع إلى مسار بصوت جهير عالي، فإن إهتزاز السماعة يمكن أن يؤدي إلى تخطي الصوت.

لا يبدأ التشغيل من المسار الأول.

- اضغط الزر PLAY MODE بصورة متكررة حتى يختفي كل من "PGM" و "SHUF" للعودة إلى التشغيل العادي.

لا يمكن الإستماع إلى مسارات صوتية MP3.

- التسجيل لم يتم طبقاً لصيغة ISO9660 المستوى ١ أو المستوى ٢ أو Joliet في الصيغة الممتدة.
- المسارات الصوتية MP3 ليس بها إمتداد "MP3".
- لم يتم حفظ البيانات في الصيغة MP3.
- لا يمكن الإستماع إلى إسطوانات تحتوي على ملفات ليست MPEG 1 طبقاً صوتية ٣.
- لا يمكن تشغيل الملفات الصغيرة جداً (٦٤ كيلوبت أو أقل).

جهاز أشرطة الكاسيت

- لا يتم التسجيل على الشريط أو الإستماع إليه أو يتم تخفيض مستوى الصوت.
- الرؤوس متسخة. قم بتنظيفها (صفحة ٤٢).
- رؤوس التسجيل/ الإستماع بها رواسب مغناطيسية. قم بإزالة المغناطيسية منها (صفحة ٤٢).

لا يتم مسح الشريط تماماً.

- رؤوس التسجيل/ الإستماع بها رواسب مغناطيسية. قم بإزالة المغناطيسية منها (صفحة ٤٢).

هناك تفاوت طبقات أو خفقان زائدين أو تقطع في الصوت.

- محور التدوير أو البكرات متسخة. قم بتنظيفها (صفحة ٤٢).

تزداد الضوضاء أو يتم مسح الترددات العالية.

- رؤوس التسجيل/ الإستماع بها رواسب مغناطيسية. قم بإزالة المغناطيسية منها (صفحة ٤٢).

لا يتم التسجيل على الشريط.

- لم يتم تحميل كاسيت. قم بتحميل كاسيت.
- تم نزع اللسان من الكاسيت. قم بتغطية اللسان المكسور بشرط لاصق (صفحة ٤٢).
- وصل الشريط إلى نهايته.

إذا استمر النظام لا يعمل بصورة صحيحة بعد القيام بالإجراءات السابقة، أعد ضبط النظام كمايلي:

إستخدم الأزرار الموجودة على الجهاز للقيام بعملية التشغيل.

1 إفضل سلك التيار.

2 أعد توصيل سلك التيار مرة أخرى.

3 إضغط الأزرار ■ ، PLAY MODE/TUNING MODE و 1 DISC في نفس الوقت.

4 إضغط الزر I/O لتشغيل النظام.

يتم إعادة ضبط النظام إلى أوضاع ضبط المصنع. يجب ضبط أوضاع التهيئة التي قمت بعملها، مثل حفظ محطات الراديو في الذاكرة، الساعة والمؤقت.

المسارات الصوتية MP3 تستغرق وقتاً للإستماع أكثر من الملفات الأخرى.

- بعد أن يقوم النظام بقراءة جميع المسارات الموجودة على الإسطوانات، يمكن أن يستغرق الإستماع وقتاً أطول من المعتاد إذا كان:
- عدد الألبومات أو المسارات الموجودة على الإسطوانة كبير جداً.
- تركيب تنظيم الألبوم والمسار معقداً جداً.

لا يظهر إسم الألبوم، عنوان المسار والبطاقة ID3 وحروف CD-TEXT بصورة صحيحة.

- إستخدم الإسطوانة التي تتطابق مع ISO9660 المستوى ١ ، المستوى ٢ أو Joliet في الصيغة الممتدة.
- بطاقة ID3 للإسطوانة ليست الإصدار ١.
- الحروف التي يمكن أن تعرض على هذا الجهاز هي كما يلي:
 - حروف كبيرة (A إلى Z)
 - أرقام (0 إلى 9)
 - رموز (< > , - / [] \ _)
- الحروف الأخرى يمكن ألا تعرض بصورة صحيحة.

المؤلف

يوجد أزيز أو ضوضاء شديدة/ لا يمكن إستقبال المحطات. (بومض "TUNED" أو "STEREO" على شاشة العرض).

- إضبط الموجة والتردد الصحيحين (صفحة ١٨).
- قم بتوصيل الهوائي بصورة صحيحة (صفحة ٨).
- حدد المكان واتجاه الذي يوفر إستقبالاً جيداً، ثم إضبط الهوائي مرة أخرى. إذا لم تستطع الحصول على إستقبال جيد، فإننا نوصي بتوصيل هوائي خارجي متوافر في الأسواق.
- سلك هوائي الموجة FM المرفق يستقبل إشارات البث بطول الهوائي بأكمله، لذلك تأكد من تمديده بالكامل.
- ضع الهوائيات بعيداً عن أسلاك السماعه بقدر الإمكان.
- حاول إيقاف تشغيل الأجهزة الكهربائية المحيطة.
- إضبط "CD POWER OFF" بوظيفة التحكم في قدرة الإسطوانة CD (صفحة ١٩).

لا يمكن إستقبال برامج FM ستريو في وضع ستريو.

- إضغط الزر FM MODE بصورة متكررة حتى تظهر العبارة "STEREO".

رسائل

قد تظهر أو تومض إحدى الرسائل التالية على شاشة العرض أثناء التشغيل.

تشغيل إسطوانات فيديو محكمة VIDEO CD /إسطوانات محكمة MP3 / CD

NO DISC

لا توجد إسطوانة في المشغل أو أنك قمت بتحميل إسطوانة لا يمكن تشغيلها على هذا النظام (مثل إسطوانة DVD).

NOT IN USE

أنت قمت بضغط زر خطأ.

OVER

أنت وصلت إلى نهاية الإسطوانة أو المسار الصوتي MP3 أثناء ضغط الزر ►► خلال التشغيل أو التوقيف المؤقت.

PUSH STOP

أنت قمت بضغط الزر PLAY MODE أو الزر SPECIAL MENU أثناء التشغيل.

READING

النظام يقوم بقراءة معلومات TOC للإسطوانة. بعض الأزرار لن تكون متاحة.

STEP FULL

أنت تحاول عمل برنامج لعدد ٢٦ مسار (خطوة) أو أكثر.

الشريط

NO TAB

لا يمكنك التسجيل على الشريط بسبب نزع اللسان من الكاسيت.

NO TAPE

لا يوجد شريط في جهاز أشرطة الكاسيت.

تنبيهات احتياطية

حول فوطية التشغيل

قبل تشغيل النظام، تحقق من أن فوطية التشغيل لنظامك تتطابق مع الفوطية المستخدمة في منطقتك.

حول السلامة

- لا يتم فصل الجهاز من مصدر التيار المتردد (الرئيسي) طالما ظل موصلاً بمآخذ التيار في الجدار حتى ولو تم إيقاف تشغيل الجهاز نفسه.
- أفضل النظام من مأخذ التيار في الجدار (الرئيسي) إذا لم يستخدم لفترة زمنية طويلة. لفصل سلك التيار (الرئيسي)، إسحبه للخارج من القابس. لا تقم مطلقاً بسحب السلك نفسه.
- إذا سقط أي شيء أو سبب أو سائل داخل النظام، لفصل سلك التيار وافحص النظام لدي فني متخصص قبل تشغيله مرة أخرى.
- يجب تغيير سلك توصيل التيار المتردد لدي محل صيانة متخصص فقط.

حول التركيب

- لاتضع النظام في موضع مائل.
- لاتضع النظام في الأماكن التي تكون؛
 - شديدة الحرارة أو البرودة
 - متسخة أو كثيرة الغبار
 - شديدة الرطوبة
 - معرضة للاهتزازات
 - معرضة لأشعة الشمس المباشرة.
- كن حريصاً عند وضع الجهاز أو السماعات على سطوح معالجة خاصة (باستعمال شمعة أو زيت أو مادة تلميع، الخ) لانه قد يحدث تلطخ للسطح أو إزالة اللون عن السطح.

بشأن سخونة النظام

- بالرغم من سخونة النظام أثناء التشغيل، فإن هذا لايعتبر خطراً في التشغيل.
- ضع النظام في مكان جيد التهوية لتجنب سخونة النظام الداخلي.
- في حالة إستمرار تشغيل النظام بصوت عال، فإن درجة حرارة الهيكل ترتفع بصورة ملحوظة في الجزء العلوي والسفلي والجانبى. لكي تتجنب حدوث حروق بالجلد، لاتلمس الهيكل.
- لتجنب حدوث خلل في التشغيل، لاتقم بتغطية فتحة التهوية الخاصة بمروحة التبريد.

في حالة ملاحظة اضطراب في ألوان شاشة تلفزيون قريب

يمكن وضع السماعات المجهزة بنظام واق من المغنطيسية بالقرب من جهاز تلفزيون. لكن، قد يستمر اضطراب الألوان على شاشة التلفزيون تبعاً لنوع التلفزيون الخاص بك.

عند ملاحظة اضطراب في الألوان ...

أوقف تشغيل التلفزيون، ثم أعد تشغيله بعد ١٥ إلى ٣٠ دقيقة.

عند ملاحظة اضطراب في الألوان مرة أخرى ...

ضع السماعات بعيداً عن جهاز التلفزيون.

ملاحظة هامة

تنبيه: النظام له القدرة على الإحتفاظ بعرض صورة الفيديو الثابتة أو صورة العرض على الشاشة على شاشة تلفزيونك لفترة غير محددة. إذا تركت صورة فيديو ثابتة أو صورة عرض على الشاشة معروضة على شاشة التلفزيون لفترة زمنية طويلة، فهناك خطر إحتمال حدوث تلف دائم لشاشة تلفزيونك.

تلفزيون العرض مخصص بصفة خاصة لهذا الغرض.

حول التشغيل

- إذا تم إحضار النظام من مكان بارد إلى مكان دافئ مباشرة، أو تم وضعه في غرفة شديدة الرطوبة، يمكن أن تتكاثف الرطوبة على العدسة داخل مشغل الاسطوانات المحكمة CD. إذا حدث هذا، لن يعمل النظام بصورة صحيحة. إخرج الاسطوانة وإترك النظام في وضع التشغيل لمدة ساعة تقريباً حتى تبخر الرطوبة.
- عند تحريك النظام، إخرج أي اسطوانة.

إذا كان لديك أية مشاكل أو إستفسارات بخصوص النظام، يرجى الإتصال بأقرب موزع Sony لديك.

يتبع

ملاحظات حول الإسطوانات

- قبل التشغيل، نظف الإسطوانة بقطعة قماش تنظيف. إمسخ الإسطوانة من المركز للخارج.
- لا تستخدم مذيبات مثل البنزين، الثر، المذيبات الموجودة في الأسواق أو البخاخ المضاد للإستاتيكية المخصص للفينيل LP.
- لا تعرض الإسطوانات إلى ضوء الشمس المباشر أو مصادر الحرارة مثل أنابيب الهواء الساخن، أو تتركها في سيارة منتظرة في ضوء الشمس المباشر.
- عند إستخدام إسطوانات بها صمغ أو مواد لاصقة مماثلة على جانب البطاقة للإسطوانة، أو التي تستخدم نوعا خاصا من الأحبار عند طبع البطاقات، يمكن أن تلتصق الإسطوانة أو البطاقة بالأجزاء الداخلية للجهاز. عندما يحدث ذلك، قد لا تتمكن من إخراج الإسطوانة ويمكن أن يحدث أيضا خلل في وظيفة الجهاز. تأكد من أن جانب البطاقة للإسطوانة غير لرج قبل إستخدامها.
- يجب تجنب إستخدام الأنواع التالية من الإسطوانات:
 - الإسطوانات المستعملة أو المؤجرة التي يلمص عليها بطاقات حيث يمكن أن يتسرب الصمغ من تحت البطاقة. النطاق الخارجي للبطاقة يكون لزجا.
 - الإسطوانات التي بها بطاقات مطبوعة باستخدام حبر خاص التي تشعر بانها لزجة عند لمسها.
- الإسطوانات ذات الأشكال غير القياسية (مثل قلب، مربع، نجمة)، لا يمكن تشغيلها على هذا الجهاز. إن محاولة تشغيلها يمكن أن يؤدي لتلف الجهاز. لا تستخدم هذه الإسطوانات.

تنظيف الهيكل

نظف الهيكل وشاشة العرض ومفاتيح التحكم بقطعة قماش ناعمة مبللة قليلا بسائل تنظيف معتدل. لا تستخدم أي نوع من الحشايا الحاكة أو بودرة التنظيف أو المذيبات مثل الثر أو البنزين أو الكحول.

حفظ الشريط بصورة دائمة

لمنع التسجيل على الشريط بطريق الخطأ، إكسر لسان الكاسيت من الجانب A أو الجانب B كما هو مبين في الشكل.

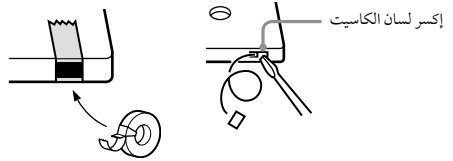

إذا أردت فيما بعد إعادة إستعمال الشريط للتسجيل، قم بتغطية اللسان المكسور بشريط لاصق.

قبل إدخال كاسيت في جهاز الأشرطة

قم بتثبيت أي إرتخاء في الشريط. وإلا فإن الشريط يمكن أن يتشابك في الأجزاء الداخلية لجهاز الأشرطة مما يؤدي إلى تلفه.

عند إستعمال شريط أطول من ٩٠ دقيقة

الشريط مرن للغاية. لا تقم بتغيير عمليات تشغيل الشريط مثل الإستماع، الإيقاف، اللف السريع بصورة متكررة. يمكن أن يتشابك الشريط في جهاز الأشرطة.

تنظيف رؤوس الشريط

قم بتنظيف رؤوس الشريط بعد كل ١٠ ساعات تشغيل. تأكد من تنظيف رؤوس الشريط قبل بدء تسجيل المواد الهامة أو بعد الإستماع إلى شريط قديم. إستعمل كاسيت تنظيف من النوع الجاف أو المبلل الذي يباع منفصلا. لمزيد من التفاصيل، راجع التعليمات الخاصة بكاسيت التنظيف.

إزالة مغنطيسية رؤوس الشريط

قم بإزالة مغنطيسية رؤوس الشريط والأجزاء المعدنية التي تلامس الشريط كل ٢٠ ساعة إلى ٣٠ ساعة من التشغيل بإستعمال كاسيت إزالة المغنطيسية الذي يباع منفصلا. لمزيد من التفاصيل، راجع التعليمات الخاصة بكاسيت إزالة المغنطيسية.

المواصفات

الوحدة الرئيسية

قسم مضخم الصوت

MHC-RV55

السماعة الأمامية

تم قياس مايلي عند تيار متردد ١٢٠، ١٢٧، ٢٢٠، ٢٤٠ فولت
٦٠/٥٠ هرتز

قدرة الإخراج بالمقايس DIN (المقدرة):

١٢٠ + ١٢٠ وات

٦) أوم عند ١ كيلو هرتز، بالمقايس
(DIN)

قدرة الإخراج RMS المستمرة (مراجعة):

١٥٠ + ١٥٠ وات

٦) أوم عند ١ كيلو هرتز، تشويه
توافقي كلي (١.٠٪)

MHC-RV22

تم قياس مايلي عند تيار متردد ١٢٠، ١٢٧، ٢٢٠، ٢٤٠ فولت
٦٠/٥٠ هرتز

قدرة الإخراج بالمقايس DIN (المقدرة):

١٠٠ + ١٠٠ وات

٦) أوم عند ١ كيلو هرتز، بالمقايس
(DIN)

قدرة الإخراج RMS المستمرة (مراجعة):

١٢٠ + ١٢٠ وات

٦) أوم عند ١ كيلو هرتز، تشويه
توافقي كلي (١.٠٪)

الإدخال

VIDEO/SAT IN (مقايس فونو) (الموديل MHC-RV55 فقط):
فولطية ٤٥٠/٢٥٠ ميلي فولت،

مقاومة ٤٧ كيلو أوم

GAME INPUT AUDIO L/R (مقايس فونو):

فولطية ٢٥٠ ميلي فولت،

مقاومة ٤٧ كيلو أوم

GAME INPUT VIDEO (مقايس فونو):

١٠٠ Vp-p، ٧٥ أوم

حساسية ١ ميلي فولت،

مقاومة ١٠ كيلو أوم

MIC (مقايس فونو):

الإخراج

PHONES (مقايس صغير ستريو): يقبل سماعات رأس ٨ أوم أو أكثر
VIDEO OUT (مقايس فونو): أقصى مستوى خرج ١ Vp-p، غير

متوازن، سالب متزامن، مقاومة

تحميل ٧٥ أوم

VIDEO/SAT OUT (مقايس فونو) (الموديل MHC-RV55 فقط):

مقاومة ١ كيلو أوم

تقبل مقاومة ٦ إلى ١٦ أوم

SPEAKER:

SURROUND SPEAKER (الموديل MHC-RV55 فقط):

تقبل مقاومة ٢٤ أوم

قسم مشغل الإسطوانات CD

النظام

نظام إسطوانة محكمة و صوت

رقمي

ليزر شبه موصل

($\lambda = 770 - 810$ نانومتر)

زمن الإنبعاث: متصل

٢ هرتز - ٢٠ كيلو هرتز

(± 0.5 ديسيبل)

أكثر من ٩٠ ديسيبل

أكثر من ٩٠ ديسيبل

PAL، NTSC

الليزر

الاستجابة للترددات

نسبة الإشارة للضجيج

المجال الديناميكي

صيغة نظام ألوان الفيديو

قسم جهاز أشرطة الكاسيت

نظام التسجيل

الاستجابة للترددات

٤ مسارات وقناتان، ستريو

٥٠ - ١٣٠٠٠ هرتز (± 3 ديسيبل)،

باستعمال كاسيت Sony من النوع

TYPE I

± 1.5 % عند الذروة (بالمقايس

(IEC)

١.٠ % عند W.RMS (بالمقايس

(NAB)

± 0.2 % عند الذروة (بالمقايس

(DIN)

قسم الموالف

موالف FM ستريو، AM/FM سوبر هيتروداين

قسم موالف الموجة FM

مجال الموالفة

٨٧، ٥ - ١٠٨ ميغاهرتز

(بخطوة مقدارها ٥٠ كيلو هرتز)

هوائي سلكي للموجة FM

٧٥ أوم غير متوازن

١٠، ٧ ميغاهرتز

الهوائي

أطراف توصيل الهوائي

التردد المتوسط

قسم موالف الموجة AM

مجال الموالفة

٥٣١ - ١٦٠٢ كيلو هرتز

(مع مرحلة موالفة الموجة المضبوطة

على ٩ كيلو هرتز)

٥٣٠ - ١٧١٠ كيلو هرتز

(مع مرحلة موالفة الموجة المضبوطة

على ١٠ كيلو هرتز)

٥٣١ - ١٦٠٢ كيلو هرتز

(مع مرحلة موالفة الموجة المضبوطة

على ٩ كيلو هرتز)

هوائي حلقي للموجة AM

طرف توصيل الهوائي الخارجي

٤٥٠ كيلو هرتز

الهوائي

أطراف توصيل الهوائي

التردد المتوسط

يتبع

السماعة

السماعة الأمامية SS-RV55 من أجل الموديل MHC-RV55

نظام السماعة

٣ اتجاهات، ٣ وحدات، طراز
انعكاس الصوت الجهير، طراز
محبوب مغناطيسياً

وحدات السماعة

مجهر الترددات المنخفضة:

مجهر الترددات المنخفضة الفرعي:

مجهر الترددات العالية:

المقاومة الإسمية

الأبعاد (عرض/ إرتفاع/ عمق)

الوزن

سماعة صوت الإحاطة SS-RS420 من أجل الموديل

MHC-RV55

نظام السماعة

إتجاه، وحدة، طراز إنعكاس الصوت
الجهير

وحدات السماعة

المدى الكامل:

المقاومة الإسمية

الأبعاد (عرض/ إرتفاع/ عمق)

الوزن

السماعة الأمامية SS-RV999 من أجل الموديل

MHC-RV22

نظام السماعة

٣ اتجاهات، ٣ وحدات، طراز
انعكاس الصوت الجهير، طراز
محبوب مغناطيسياً

وحدات السماعة

مجهر الترددات المنخفضة:

مجهر الترددات المنخفضة الفرعي:

مجهر الترددات العالية:

المقاومة الإسمية

الأبعاد (عرض/ إرتفاع/ عمق)

الوزن

مواصفات عامة

متطلبات الطاقة

الموديل المخصص للمملكة العربية السعودية:

١٢٠ - ٢٢٠ / ١٢٧ فولت أو

٢٣٠ - ٢٤٠ فولت تيار متردد،

٦٠ / ٥٠ هرتز

قابل للتعديل باستعمال مفتاح إختيار

الفولطية

٢٢٠ فولت تيار متردد،

٦٠ / ٥٠ هرتز

١٢٠ فولت، ٢٢٠ فولت أو

٢٣٠ - ٢٤٠ فولت تيار متردد،

٦٠ / ٥٠ هرتز

قابل للتعديل باستعمال مفتاح إختيار

الفولطية

إستهلاك الطاقة

MHC-RV55:

١٥٥ وات

MHC-RV22:

١٨٠ وات

الأبعاد (عرض/ إرتفاع/ عمق) شاملة الأجزاء البارزة ومفاتيح التحكم

قسم مضخم الصوت/ الموالف/ شريط الكاسيت/ الإسطوانة CD:

٢٨٠ × ٣٢٧ × ٤٢٥ مم تقريباً

الوزن

HCD-RV55:

١٠,٦ كجم تقريباً

HCD-RV22:

١٠,١ كجم تقريباً

الملحقات المرفقة

وحدة تحكم عن بعد (١)

بطاريات R6 (حجم AA) (٢)

هوائي حلقي للموجة AM (١)

هوائي سلكني للموجة FM (١)

حشبات السماعة (٨)

كابل فيديو (١)

التصميم والمواصفات عرضة للتغيير بدون إشعار.

قسم من قطعة موسيقية أو صورة على إسطوانة CD بيانات تحتوي على مسارات صوتية MP3.

الإيقاف المؤقت التلقائي

إيقاف مؤقت تلقائي تبعاً للإشارة المسجلة على الإسطوانة أثناء تشغيل إسطوانة فيديو محكمة VIDEO CD. إذا لم يستأنف مشغل الإسطوانات CD التشغيل لمدة طويلة، إضغظ الزر ▶ لإستئناف التشغيل يدوياً.

عرض القائمة

عرض باستخدام شاشات القائمة المسجلة على إسطوانات الفيديو المحكمة VIDEO CD بوظائف التحكم في إعادة العرض PBC. يمكنك الإستمتاع بالبرامج الشيقة البسيطة باستخدام وظيفة عرض القائمة.

المسار

أقسام الصورة أو القطع الموسيقية على إسطوانة محكمة CD، إسطوانة فيديو محكمة VIDEO CD أو MP3. كل الألبوم يتكون من عدة مسارات (MP3 فقط).

المشهد

تتقسم شاشات القائمة، الصور المتحركة والصور الثابتة على إسطوانة الفيديو المحكمة VIDEO CD بوظائف التحكم في إعادة العرض PBC، إلى أقسام يطلق عليها «مشاهد».

PBC (التحكم في إعادة العرض)

إشارات رمزية على إسطوانات الفيديو المحكمة VIDEO CD (الإصدار 2.0) للتحكم في العرض. باستخدام شاشات القائمة المسجلة على إسطوانات الفيديو المحكمة VIDEO CD بوظائف التحكم في إعادة العرض PBC، يمكنك الإستمتاع بالبرامج الشيقة البسيطة والبرامج المجهزة بوظيفة البحث ومايماثلها.

هذا النظام يتطابق مع مقاييس إسطوانات الفيديو المحكمة VIDEO CD الإصدار 1.1 والإصدار 2.0. يمكنك الإستمتاع بنوعين من عمليات العرض اعتماداً على نوع الإسطوانة.

إسطوانات فيديو محكمة VIDEO CD بدون وظائف إعادة العرض PBC (إسطوانات الإصدار 1.1)

للاستمتاع بعرض الفيديو (صور متحركة) والإستماع إلى الموسيقى.

إسطوانات فيديو محكمة VIDEO CD بوظائف إعادة العرض PBC (إسطوانات الإصدار 2.0)

عرض برامج شيقة باستخدام شاشات قائمة تعرض على شاشة التلفزيون (التحكم في إعادة العرض PBC)، بالإضافة إلى وظائف إعادة عرض الفيديو للإسطوانات بالإصدار 1.1. بالإضافة إلى ذلك، يمكنك عرض صور ثابتة بقاء عالي، إذا كانت موجودة في الإسطوانة.

VIDEO CD (إسطوانة الفيديو المحكمة)

إسطوانة محكمة تحتوي على صور متحركة. تستخدم بيانات الصورة الهيئة MPEG 1، التي تعتبر إحدى المقاييس العالمية للتقنية الرقمية للضغط. يتم ضغط بيانات الصورة إلى حوالي ١٤٠ / ١ من حجمها الأصلي. وتبعاً لذلك، فإن إسطوانة الفيديو المحكمة VIDEO CD ١٢ سم يمكن أن تحتوي على ٧٤ دقيقة من الصور المتحركة.

تحتوي إسطوانات الفيديو المحكمة VIDEO CD أيضاً على بيانات صوتية محكمة. يتم ضغط الأصوات التي تخرج عن نطاق السمع الأدمي بينما لا تضغط الأصوات التي يمكننا سماعها. يمكن أن تتضمن إسطوانات الفيديو المحكمة VIDEO CD معلومات صوتية تبلغ ٦ أضعاف ما تحتويه الإسطوانات المحكمة CD الصوتية التقليدية.

هناك إصداران من إسطوانات الفيديو المحكمة VIDEO CD.

- الإصدار 1.1: يمكنك تشغيل الصور المتحركة والأصوات فقط.
 - الإصدار 2.0: يمكنك عرض صور ثابتة بقاء عالي والإستمتاع بوظائف التحكم في إعادة العرض PBC.
- هذا النظام يتطابق مع كلا الإصدارين.

قائمة بأماكن الأزرار والصفحات المرجعية

<p>رقم الرسم الإيضاحي</p> <p>↓</p> <p>TAPE A/B (٢٧، ٢٣، ٢٢، ٢١) 35</p> <p>↑</p> <p>صفحة المرجع</p>	<p>كيفية استخدام هذه الصفحة</p> <p>استخدم هذه الصفحة لكي تجد مكان الأزرار والأجزاء الأخرى للنظام المذكور في الدليل.</p>
---	---

الوحدة الرئيسية

وصف الأزرار

- ١ I/⏻ (الطاقة) (٣٥، ٣٠، ١٩، ٨)
- ٢ (إخراج) **14** (١١)
- ٣ PUSH (الجهاز B) (إخراج) **15** (٢١)
- ٤ (التقديم السريع) **18** (٢٢، ١٢، ٨)
- ٥ (التشغيل) **18** (١٢)
- ٦ (توقيف مؤقت) **27** (٢٢، ١٢، ٨)
- ٧ (إيقاف) **27** (٣٩، ٢٧، ٢٢، ١٢)
- ٨ (الترجيع) **27** (٢٢، ١٢، ٨)
- ٩ PUSH (الجهاز A) (إخراج) **32** (٢١)

* الموديل MHC-RV55 فقط

ترتيب أبجدي

- أ - ي**
- ١ إضاءة القدرة **20** (٣٢)
- ٢ الجهاز A **30** (٢١)
- ٣ الجهاز B **17** (٢٩، ٢٧، ٢٣، ٢٢، ٢١)
- ٤ شاشة العرض **5**
- ٥ صينية الأسطوانات **9** (١١)
- ٦ قرص التشغيل (⏪) (⏩) (EQ) **6** (- EQ +/⏪ << >> ⏩)
- ٧ مستشعر وحدة التحكم عن بعد **4**
- ٨ مفتاح VOLUME **21**
- ٩ مقاسي GAME INPUT AUDIO L/R **25** (٣٤، ٢٣)
- ١٠ مقاسي GAME INPUT VIDEO **26** (٣٤)
- ١١ مقاسي MIC **24** (٢٦)
- ١٢ PHONES **19**

- Z - A**
- ١ ALBUM + **18** (٢٢، ١٥، ١٢)
- ٢ ALBUM - **27** (٢٢، ١٥، ١٢)
- ٣ CD **37** (٢٣، ٢٢، ١٩، ١٥، ١٤، ١١، ٩)
- ٤ CD SYNC **29** (٢٢)
- ٥ DISC 1 - 3 **10** (٣٩، ١٥، ١٢)
- ٦ DISC SKIP/EX-CHANGE **12** (٢٢، ١٥، ١٢، ١١)
- ٧ DISPLAY **2** (٣١، ٣٠)
- ٨ ECHO LEVEL **22** (٢٧)
- ٩ EFFECT ON/OFF **8** (٢٥، ٢٤)
- ١٠ ENTER **11** (٢٥، ١٨، ١٥)
- ١١ EQ BAND **7** (٢٥)
- ١٢ GAME **34** (٣٥، ٢٥، ٢٣)
- ١٣ GAME MIXING **28** (٢٦)
- ١٤ GROOVE **8** (٢٤)
- ١٥ ILLUMINATION **3** (٣٢)
- ١٦ KARAOKE/MPX **16** (٢٦)
- ١٧ MIC LEVEL **23** (٢٦)
- ١٨ P LEVEL **13** (٢٥)
- ١٩ PLAY MODE **31** (٢١، ١٥، ١٢)
- ٢٠ PRESET EQ **13** (٢٤)
- ٢١ REC PAUSE/START **29** (٢٣، ٢٢)
- ٢٢ SURROUND **8** (٢٥)
- ٢٣ TAPE A/B **35** (٢٧، ٢٣، ٢٢، ٢١)
- ٢٤ TUNER/BAND **36** (٢٣، ١٩، ١٨)
- ٢٥ TUNING MODE **31** (٣٩، ١٩، ١٨)
- ٢٦ TUNING + **18** (١٩، ١٨)
- ٢٧ TUNING - **27** (١٩، ١٨)
- ٢٨ VIDEO/SAT **33** * (٣٥، ٢٣)

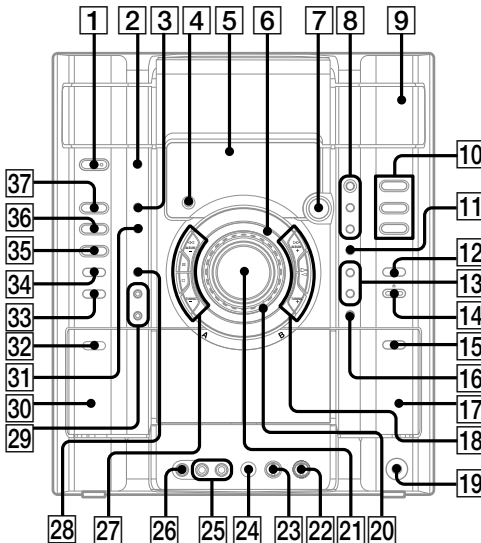

وصف الأزرار

- 1 (الطاقة) I/⏻ (٢٩، ٨)
 8 (التقديم السريع/الترجيع) ⏪/⏩ (٢٢، ١٢)
 9 (التشغيل) ▶ (٢١، ١٢)
 9 (توقيف مؤقت) ⏸ (٢٢، ١٢)
 9 (إيقاف) ■ (٢٢، ١٢)
 13 KEY CONTROL #/b (٢٧)
 18 RETURN ⏪ (١٤)
 19 +/- (موالفة) (١٨)
 (التقدم للأمام/الرجوع للخلف) ⏩/⏪ (٢٢، ١٢، ١٠)
 19

ترتيب أبجدي

M - A

- 11 ALBUM +/- (١٥، ١٢)
 21 CD (١٥، ١١)
 17 CLEAR (١٦)
 26 CLOCK/TIMER SELECT (٣٠، ٢٩)
 26 CLOCK/TIMER SET (٢٨، ١٠)
 10 DISC SKIP (١٥، ١٢)
 3 DISPLAY (٣١، ٣٠)
 12 ENTER (٢٩، ٢٨، ١٨، ١٥، ١٠)
 16 EQ (٢٤)
 2 FM MODE (٢٠)
 4 FUNCTION (١٨، ١٥، ١٤، ١١)
 15 KARAOKE/MPX (٢٦)

Y - N

- 19 NEXT (١٤)
 6 ON SCREEN (٣٢)
 24 PLAY MODE (٢١، ١٥، ١٢)
 19 PREV (١٤)
 2 REPEAT (١٥)
 9 SELECT (٢٨)
 25 SLEEP (٢٨)
 7 SPECIAL MENU (١٦)
 22 TAPE (١٩، ١٨)
 5 TUNER BAND (١٩، ١٨)
 23 TUNER MEMORY (١٨)
 24 TUNING MODE (١٩، ١٨)
 14 VOLUME +/- (٢٨)
 20 أزرار رقمية (١٦، ٤١، ١٣)

