

# FM/MW/SW Digital Media Player

Installation/Connections	GB
التركيب/التوصيلات	AR
نصب/اتصالات	PR



©2013 Sony Corporation Printed in Thailand

DSX-A35U

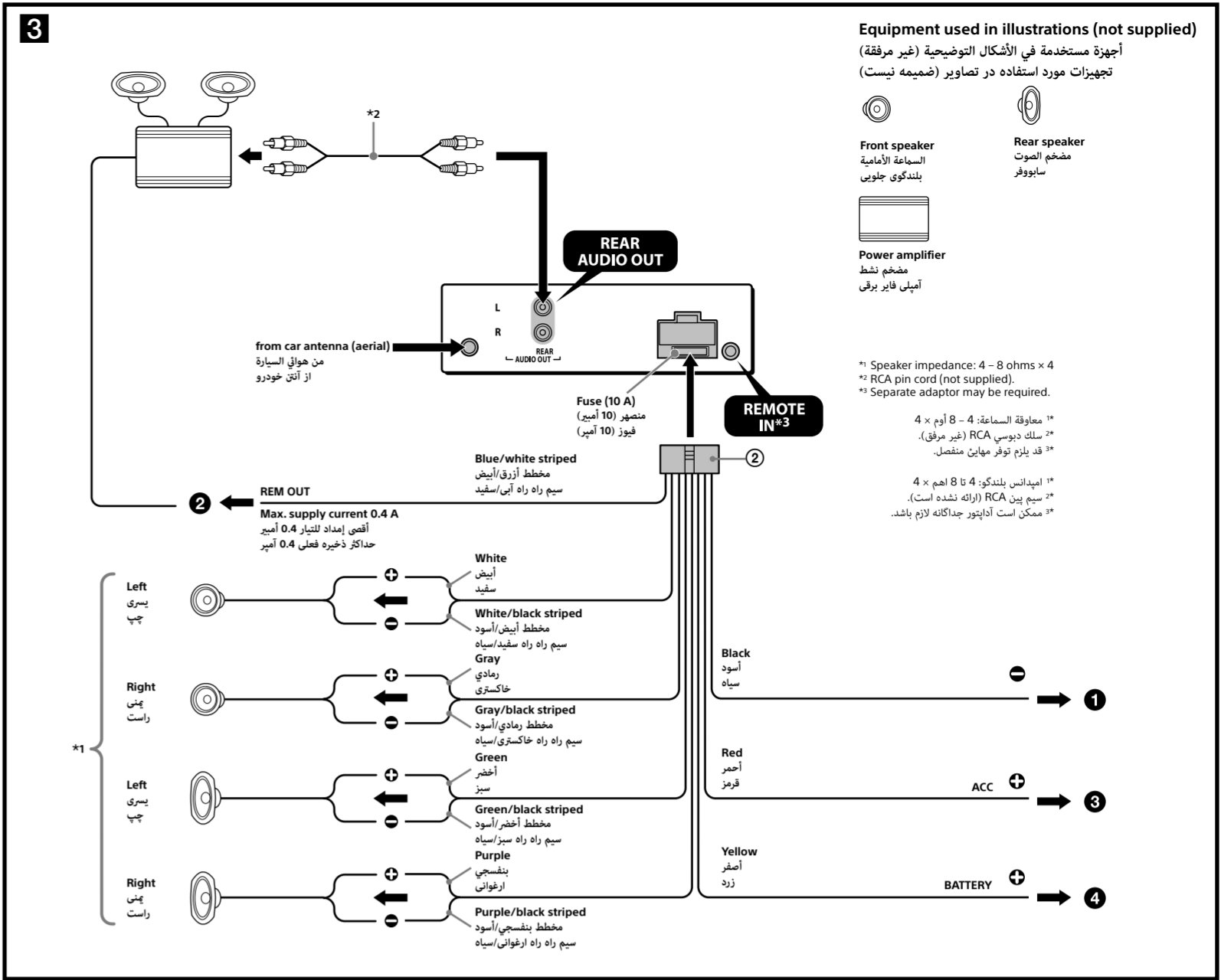
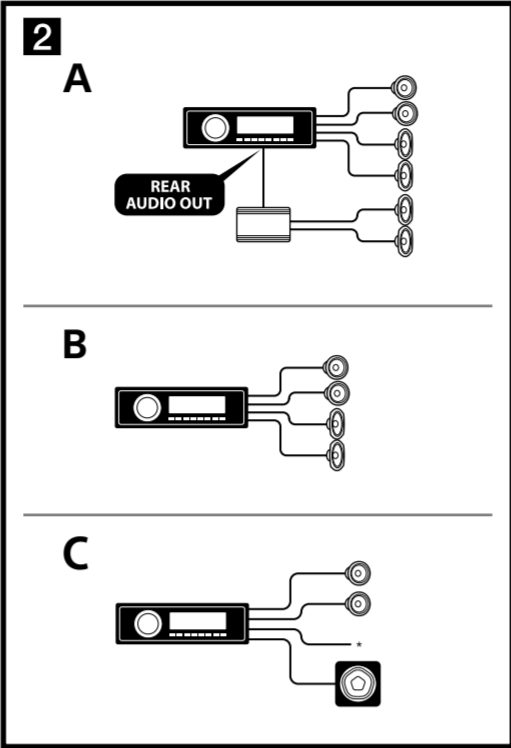
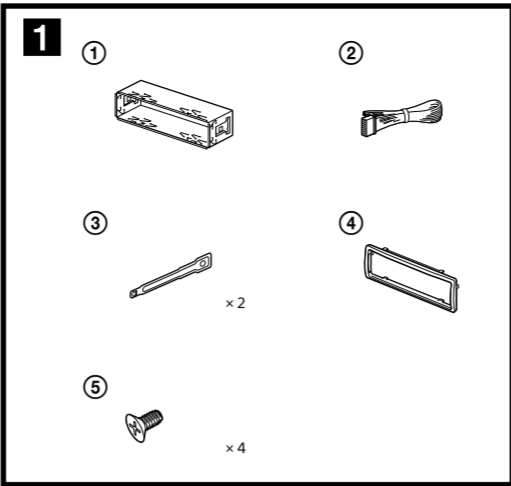

**Equipment used in illustrations (not supplied)**  
أجهزة مستخدمة في الأشكال التوضيحية (غير مرفقة)  
تجهيزات مورد استفاده در تصاویر (ضمیمه نیست)

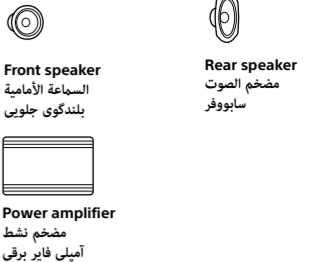

- \* Speaker impedance: 4 - 8 ohms x 4
- \* RCA pin cord (not supplied).
- \* Separate adaptor may be required.
- \* معاوقة السماعة: 4 - 8 أوم x 4
- \* سلك دوسى RCA (غير مرفق).
- \* قد يلزم توفر جهاز متعلق.
- \* امپدانس بلندگو: 4 تا 8 اهم x 4
- \* سیم پین RCA (ارزاق نشده است).
- \* ممکن است آداپتور جداگانه لازم باشد.

**English**

**Cautions**

Be sure to install this unit in the dashboard of the car as the rear side of the unit becomes hot during use.

- This unit is designed for negative ground (earth) 12 V DC operation only.
- Do not get the leads under a screw, or caught in moving parts (e.g. seat railing).
- Before making connections, turn the car ignition off to avoid short circuits.
- Connect the yellow and red power input leads only after all other leads have been connected.
- Run all ground (earth) leads to a common ground (earth) point.
- Be sure to insulate any loose unconnected leads with electrical tape for safety.

**Notes on the power supply lead (yellow)**  
When connecting this unit in combination with other stereo components, the connected car circuit's rating must be higher than the sum of each component's fuse.  
When no car circuits are rated high enough, connect the unit directly to the battery.

**Parts list**

- The numbers in the list are keyed to those in the instructions.
- The bracket ① and the protection collar ② are attached to the unit before shipping. Before mounting the unit, use the release keys ③ to remove the bracket ① from the unit. For details, see "Removing the protection collar and the bracket ②" on the reverse side of the sheet.
- Keep the release keys ③ for future use as they are also necessary if you remove the unit from your car.

**Caution**

Handle the bracket ① carefully to avoid injuring your fingers.

**Connection example**

**Subwoofer Easy Connection**

You can use a subwoofer without a power amplifier when it is connected to a rear speaker cord.  
Do not connect a speaker in this connection.  
**Notes**  
Be sure to connect the ground (earth) lead before connecting the amplifier (2-A).  
The alarm will only sound if the built-in amplifier is used (2-A).  
Be sure to connect a 4 - 8 ohm subwoofer. Do not connect a speaker to the other rear speaker cord (2-C).

**Connection diagram**

- To a metal surface of the car**  
First connect the black ground (earth) lead, then connect the yellow, and red power supply leads.
- To the power antenna (aerial) control lead or power supply lead of antenna (aerial) booster**  
**Notes**  
It is not necessary to connect this lead if there is no power antenna (aerial) or antenna (aerial) booster, or with a manually-operated telescopic antenna (aerial).  
When your car has a built-in FM/MW/SW antenna (aerial) in the rear/side glass, see "Notes on the control and power supply leads."

**To AMP REMOTE IN of an optional power amplifier**  
This connection is only for amplifiers and a power antenna (aerial). Connecting any other system may damage the unit.

- To the +12 V power terminal which is energized in the accessory position of the ignition key switch**

**Notes**  
If there is no accessory position, connect to the +12 V power (battery) terminal which is energized at all times.  
Be sure to connect the black ground (earth) lead to a metal surface of the car first.  
When your car has a built-in FM/MW/SW antenna (aerial) in the rear/side glass, see "Notes on the control and power supply leads."

- To the +12 V power terminal which is energized at all times**  
Be sure to connect the black ground (earth) lead to a metal surface of the car first.

**Notes on the control and power supply leads**  
REM OUT lead (blue/white striped) supplies +12 V DC when you turn on the unit.  
When your car has built-in FM/MW/SW antenna (aerial) in the rear/side glass, connect REM OUT lead (blue/white striped) or the accessory power supply lead (red) to the power terminal of the existing antenna (aerial) booster. For details, consult your dealer.  
A power antenna (aerial) without a relay box cannot be used with this unit.

**Memory hold connection**  
When the yellow power input lead is connected, power will always be supplied to the memory circuit even when the ignition switch is turned off.

**Notes on speaker connection**  
Before connecting the speakers, turn the unit off.  
Use speakers with an impedance of 4 to 8 ohms, and with adequate power handling capacities to avoid its damage.  
Do not connect the speaker terminals to the car chassis, or connect the terminals of the right speakers with those of the left speaker.  
Do not connect the ground (earth) lead of this unit to the negative (-) terminal of the speaker.  
Do not attempt to connect the speakers in parallel.  
Connect only passive speakers. Connecting active speakers (with built-in amplifiers) to the speaker terminals may damage the unit.  
To avoid a malfunction, do not use the built-in speaker leads installed in your car if the unit shares a common negative (-) lead for the right and left speakers.  
Do not connect the unit's speaker leads to each other.

**Note on connection**  
If speaker and amplifier are not connected correctly, "ERROR" appears in the display. In this case, make sure the speaker and amplifier are connected correctly.

**ملحظة حول التوصيل**  
إذا لم يتم توصيل السماعة ومضخم الصوت بشكل صحيح، فيتم عرض "ERROR" في الشاشة. في هذه الحالة، تأكد من توصيل السماعة ومضخم الصوت بشكل صحيح.

**مخطط التوصيل**

- إلى سطح معدني من السيارة**  
قم أولاً بتوصيل سلك الأرض الأسود، ثم قم بتوصيل أسلاك إمداد الطاقة الأصفر والأحمر.
- إلى سلك التحكم بالوائي الألي أو سلك إمداد الطاقة لمضخم الصوت المركب في معزز مضخم الهوائي**  
**ملاحظات**  
ليس من الضروري توصيل هذا السلك في حالة عدم وجود هوائي ألي أو معزز هوائي أو عند وجود هوائي تلسكوبي يتم تشغيله يدوياً.  
عندما تكون سيارتك مجهزة بهوائي FM/MW/SW داخلي مركب في الزجاج الخلفي/الجانبى، راجع "ملاحظات حول أسلاك التحكم وإمداد الطاقة".

**إلى طرف التوصيل AMP REMOTE IN على مضخم الصوت النشط الاختياري**  
هذه الوصلة مصممة فقط لمضخمات الصوت والهوائي الألي. القيام بتوصيل أي نظام آخر قد يتلف الجهاز.

- إلى طرف توصيل الطاقة +12، فولت الذي يسري فيه التيار عندما يكون مفتاح إشعال المحرك في موضع الكليات**  
**ملاحظات**  
في حالة عدم وجود موضع الكليات، قم بالتوصيل إلى طرف توصيل الطاقة (بطارية) +12، فولت الذي يسري فيه التيار دائماً.  
تأكد من توصيل سلك الأرض الأسود إلى السطح المعدني من السيارة أولاً.  
عندما تكون سيارتك مجهزة بهوائي FM/MW/SW داخلي مركب في الزجاج الخلفي/الجانبى، راجع "ملاحظات حول أسلاك التحكم وإمداد الطاقة".
- إلى طرف توصيل الطاقة +12، فولت الذي يسري فيه التيار دائماً**  
تأكد من توصيل سلك الأرض الأسود إلى السطح المعدني من السيارة أولاً.

**ملاحظات حول أسلاك التحكم وإمداد الطاقة**  
سلك REM OUT (مخطط أزرق/أبيض) يقوم بإمداد تيار مباشر +12 فولت عندما تقوم بتشغيل الوحدة.  
عندما تكون سيارتك مجهزة بهوائي FM/MW/SW داخلي مركب في الزجاج الخلفي/الجانبى، قم بتوصيل سلك REM OUT (مخطط أزرق/أبيض) أو سلك إمداد الطاقة للكليات (أحمر) إلى طرف توصيل الطاقة لمعزز الهوائي الموجود أمداً. للتوصيل على تفاصيل، استشر الوكيل.

**توصيل مفتاح الذاكرة**  
عند توصيل سلك دخل الطاقة الأصفر، سيتم إمداد الطاقة إلى دائرة الذاكرة أيضاً حتى عندما يكون مفتاح إشعال المحرك في وضع الإيقاف.

**ملاحظات حول توصيل السماعة**  
قبل توصيل السماعات، أطفئ الجهاز.  
استعمل سماعات بمعاوقة 4 إلى 8 أوم، وقابليات كعوية عند التعامل مع القدرة لتفادي تعريضها للتلف.  
لا تقم بتوصيل أطراف توصيل السماعات إلى هيكل السيارة، أو توصيل أطراف توصيل السماعات اليمنى بأطراف توصيل السماعات اليسرى.  
لا تقم بتوصيل سلك تأريض هذا الجهاز إلى طرف التوصيل السالب (-) للسماعة.  
لا تحاول توصيل السماعات على التوالي.  
قم بتوصيل سماعات غير فعالة فقط. القيام بتوصيل سماعات نشطة (بمضخمات صوت داخلية) إلى أطراف توصيل السماعة قد يؤدي إلى تلف الجهاز.  
لتفادي حدوث خلل، لا تستعمل أسلاك السماعة الداخلية المركبة في سيارتك إذا كان الجهاز يحتوي على سلك سالب (-) مشترك للسماعات اليمنى واليسرى.  
لا تقم بتوصيل أسلاك سماعة الجهاز ببعضها البعض.

**ملاحظة حول التوصيل**  
إذا لم يتم توصيل السماعة ومضخم الصوت بشكل صحيح، فيتم عرض "ERROR" في الشاشة. في هذه الحالة، تأكد من توصيل السماعة ومضخم الصوت بشكل صحيح.

**اللغة العربية**

**تعليمات**  
تأكد من تركيب هذه الوحدة في لوحة عدادات السيارة لأنا الجهة الخلفية للوحدة صاخنة أثناء الاستعمال.

- هذه الوحدة مصممة لتشغيل تيار مباشر 12 فولت بتأريض سالب فقط. لا تدع الأسلاك تمر من تحت برغي، أو تلامس الأجزاء المتحركة (على سبيل المثال، قضبان تحريك المقعد).
- قبل تنفيذ التوصيلات، أطفئ مفتاح إشعال المحرك لتفادي حدوث تماس كهربائي.
- قم بتوصيل أسلاك دخل الطاقة الأصفر والأحمر فقط بعد الانتهاء من توصيل الأسلاك الأخرى.
- قم بتعريف جميع أسلاك التأريض إلى نقطة تأريض مشتركة. تأكد من عزل أي ارتعاش في الأسلاك غير المتوصلة باستعمال شريط كهربائي لضمان السلامة.

**ملاحظات حول سلك إمداد الطاقة (أصفر)**  
عند توصيل هذه الوحدة بالاشتراك مع مكونات ستيريو أخرى، يجب أن تكون معايرة دائرة السيارة المتوصلة أعلى من مقدار كل فيوز من فيوزات المكونات.  
عندما لا توجد دوائر في السيارة معايرة بمقدار مرتفع بما فيه الكفاية، قم بتوصيل الجهاز إلى البطارية مباشرة.

- قائمة الأجزاء**
- الأرقام المدرجة في القائمة مزودة برمز تمييزها في التعليمات.
  - تأعبث التركيب ① وطوق الحماية ② مركبة في الجهاز قبل الشحن. قبل تركيب الجهاز، حرر المصنجات ③ لإخراج قاعدة التركيب ① من الجهاز.
  - لتفاصيل، راجع «إخراج طوق الحماية وقاعدة التركيب ①»، على ظهر هذه الصفحة.
  - احتفظ بمفاتيح التحرير ③ للاستعمال في المستقبل حيث إنها ضرورية أيضاً إذا قمت بإخراج الجهاز من السيارة.

**تنبيه**  
تعامل مع قاعدة التركيب ① بحذر لتفادي إصابة أصابعك بجروح.

**مثال التوصيل**

**مضخم صوت سهل التوصيل**  
يمكنك استخدام مضخم صوت دون مضخم عند توصيله بسلك السماعة الخلفية.

- لا تقم بتوصيل أية سماعة في هذه الوصلة.
- ملاحظات**  
تأكد من توصيل سلك التأريض قبل توصيل مضخم الصوت (2-A).  
سيصدر صوت إنذار فقط إذا تم استعمال مضخم الصوت الداخلي (2-A).  
تأكد من توصيل مضخم صوت بشدة من 4 إلى 8 أوم، لا تقم بتوصيل سماعة بسلك السماعة الخلفية الأخرى (2-C).

**نكتة أي في مورد التصال**  
اكر بلندگو و امپلی فایر بطور صحیح وصل نشده باشند، "ERROR" در صفحه نمایش ظاهر می شود. در چنین حالتی، مطمئن شوید که بلندگو و امپلی فایر بطور صحیح نصب شده اند.

**نمودار اتصال**

- به سطح فلزی اتومبیل**  
ابتدا سیم سیاه زمین را وصل کنید. سپس سیم های منیع زرد و قرمز را وصل کنید.
- به سیم کنترل آنتن هوائی برقی یا سیم منبع برقی امپلی فایر تقویت کننده آنتن هوائی**  
**نکات**  
در صورتی که آنتن هوائی برقی با تقویت کننده آنتن هوائی وجود ندارد، به یک آنتن تلسکوپیک که بصورت دستی راه اندازی می شود (هوائی) وصل کردن این سیم ضروری نیست.  
هنگامی که اتومبیل شما دارای یک آنتن هوائی FM/MW/SW در شیشه عقبی/کناری می باشد، "نکات" در مورد سیم های کنترل و منبع برقی" را ملاحظه نمایید.

**به AMP REMOTE IN یک امپلی فایر برقی اختیاری**  
این اتصال تنها برای امپلی فایرها و یک آنتن فورا است. اتصال هر سیستم دیگری می تواند باعث صدمه به دستگاه شود.

- به ترمینال برق +12، ولت که در موقعیت جانبی کلید سوئیچ استارت نیرو می گیرد**  
**نکات**  
اگر هیچ موقعیت جانبی وجود ندارد، به ترمینال برق (باتری) +12 ولت که همواره نیرو می گیرد وصل کنید.  
حتماً ابتدا سیم سیاه زمین را به سطح فلزی اتومبیل وصل کنید.  
هنگامی که اتومبیل شما دارای یک آنتن هوائی FM/MW/SW در شیشه عقبی/کناری می باشد، "نکاتی" در مورد سیم های کنترل و منبع برقی" را ملاحظه نمایید.

**به ترمینال برق +12، ولت که همواره نیرو می گیرد**  
حتماً ابتدا سیم سیاه زمین را به سطح فلزی اتومبیل وصل کنید.

- نکاتی در مورد سیم های کنترل و منبع برق
- هنگام روشن کردن دستگاه، سیم REM OUT (آبی/سفید راه راق) در مستقیم +12 را تولید می کند.
- هنگامی که اتومبیل شما دارای یک آنتن هوائی FM/MW/SW در شیشه عقبی/کناری است، سیم REM OUT (آبی/سفید راه راه) یا سیم منبع برقی جانبی (قرمز) را به ترمینال برق تقویت کننده آنتن موجود متصل کنید. برای جزئیات با فروشنده خود مشورت نمایید.
- یک آنتن هوائی بدون یک ایستگاه تقویت نمی تواند با این دستگاه مورد استفاده اتصال حفظ محافظه

هنگامی که سیم منبع برق زرد وصل شده است، برق همواره به مدار حافظه داده می شود حتی هنگامی که سوئیچ استارت اتومبیل خاموش باشد.

- نکاتی در مورد اتصال بلندگو
- پیش از وصل کردن بلندگوها، دستگاه را خاموش کنید.
- از بلندگوها با امپدانس 4 تا 8 اهم، و با ظرفیت بالای برق استفاده کنید تا از صدمه به آن جلوگیری شود.
- ترمینال های بلندگو را به شاسی اتومبیل وصل نکنید. با ترمینال های بلندگوهای راست را به ترمینال های بلندگوهای چپ وصل نکنید.
- سیم زمین آنتن دستگاه را به ترمینال منفی (-) بلندگو وصل نکنید.
- سعی کنید بلندگوها را بطور موازی وصل کنید.
- تنها بلندگوهای غیر فعال را وصل کنید. وصل کردن بلندگوهای فعال (با تقویت کننده های داخلی) به ترمینال های بلندگو ممکن است به دستگاه صدمه وارد کند.
- برای اجتناب از یک سو عملکرد، از سیم های بلندگوی داخلی نصب شده در اتومبیل خود در صورتی که دستگاه دارای یک سیم منفی (-) مشترک برای بلندگوهای راست و چپ می باشد استفاده نکنید.
- سیم های بلندگوی دستگاه را به یکدیگر وصل نکنید.

**مثال اتصال**

مضخم صوت سهل التوصيل  
يمكنك استخدام مضخم صوت دون مضخم عند توصيله بسلك السماعة الخلفية.

- لا تقم بتوصيل أية سماعة في هذه الوصلة.
- ملاحظات**  
تأكد من توصيل سلك التأريض قبل توصيل مضخم الصوت (2-A).  
سيصدر صوت إنذار فقط إذا تم استعمال مضخم الصوت الداخلي (2-A).  
تأكد من توصيل مضخم صوت بشدة من 4 إلى 8 أوم، لا تقم بتوصيل سماعة بسلك السماعة الخلفية الأخرى (2-C).

**نكتة أي في مورد التصال**  
اكر بلندگو و امپلی فایر بطور صحیح وصل نشده باشند، "ERROR" در صفحه نمایش ظاهر می شود. در چنین حالتی، مطمئن شوید که بلندگو و امپلی فایر بطور صحیح نصب شده اند.

**فارسی**

**احتیاطات**  
حتماً این دستگاه را در داپیورد اتومبیل نصب کنید زیرا سمت پشت دستگاه در حین استفاده داغ می شود.

- این دستگاه تنها برای عملیات برق مستقیم 12 ولت منفی زمین طراحی شده است.
- سیم را زیر یک پیچ قرار ندهید، یا میان قطعات متحرک (برای مثال ریل صندلی) گیر ندهید.
- قبل از ایجاد اتصالات، سوئیچ استارت اتومبیل را خاموش کنید تا از اتصالات کوتاه جلوگیری کنید.
- سیم های منبع برق زرد و قرمز را تنها هنگامی که سایر سیم ها وصل شده اند وصل کنید.
- تمام سیم های زمین را به یک نقطه مشترک زمین نکنید.
- حتماً به منظور ایمنی هر سیم وصل نشده شما را با نوار چسب برقی عایق بندی کنید.

**نکات در مورد سیم منبع برق (زرد)**  
هنگام وصل کردن این دستگاه در ترکیب با دستگاه های استریو دیگر، سطح مدار اتومبیل وصل شده باید از مجموع فیوز هر دستگاه بالاتر باشد.  
هنگامی که هیچ مدار اتومبیل به اندازه کافی بالا نیست، دستگاه را مستقیماً به باتری وصل کنید.

**لیست قسمت ها**

- شماره ها در لیست با شماره ها در دستورالعمل ها همخوانی دارند.
- قلاب ① و بدنه محافظ ② پیش از ارسال به دستگاه وصل شده اند. قبل از نصب دستگاه، از کلیدهای آزادسازی ③ برای خارج کردن قلاب ① از دستگاه استفاده کنید. برای جزئیات، "خارج کردن بدنه محافظ و قلاب ④" پشت پرگه را ملاحظه نمایید.
- کلید های آزادسازی ③ را برای استفاده در آینده نگاه دارید زیرا آن ها در صورتی که شما دستگاه را از اتومبیل خود خارج کنید نیز مورد نیاز هستند.

**احتیاط**

قلاب ① را به دقت بکار کنید تا مانع از زخمی شدن انگشتان خود شوید.

**نمونه اتصال**

**اتصال آسان ساب ووفر (2-C)**  
هنگامی که یک ساب ووفر به سیم بلندگوی عقبی وصل است، می توانید از آن بدون امپلی فایر برقی استفاده کنید.  
در این اتصال بلندگو وصل نکنید.

- نکات
- حتماً سیم زمین را پیش از اتصال امپلی فایر وصل کنید (2-A).
- تنها هنگام استفاده از امپلی فایر داخلی رنک صدا می کند (2-A).
- تأب ووفر 8 تا 4 اهمی را وصل کنید. از وصل کردن بلندگو به یک سیم دیگر بلندگوی خودداری کنید (2-C).

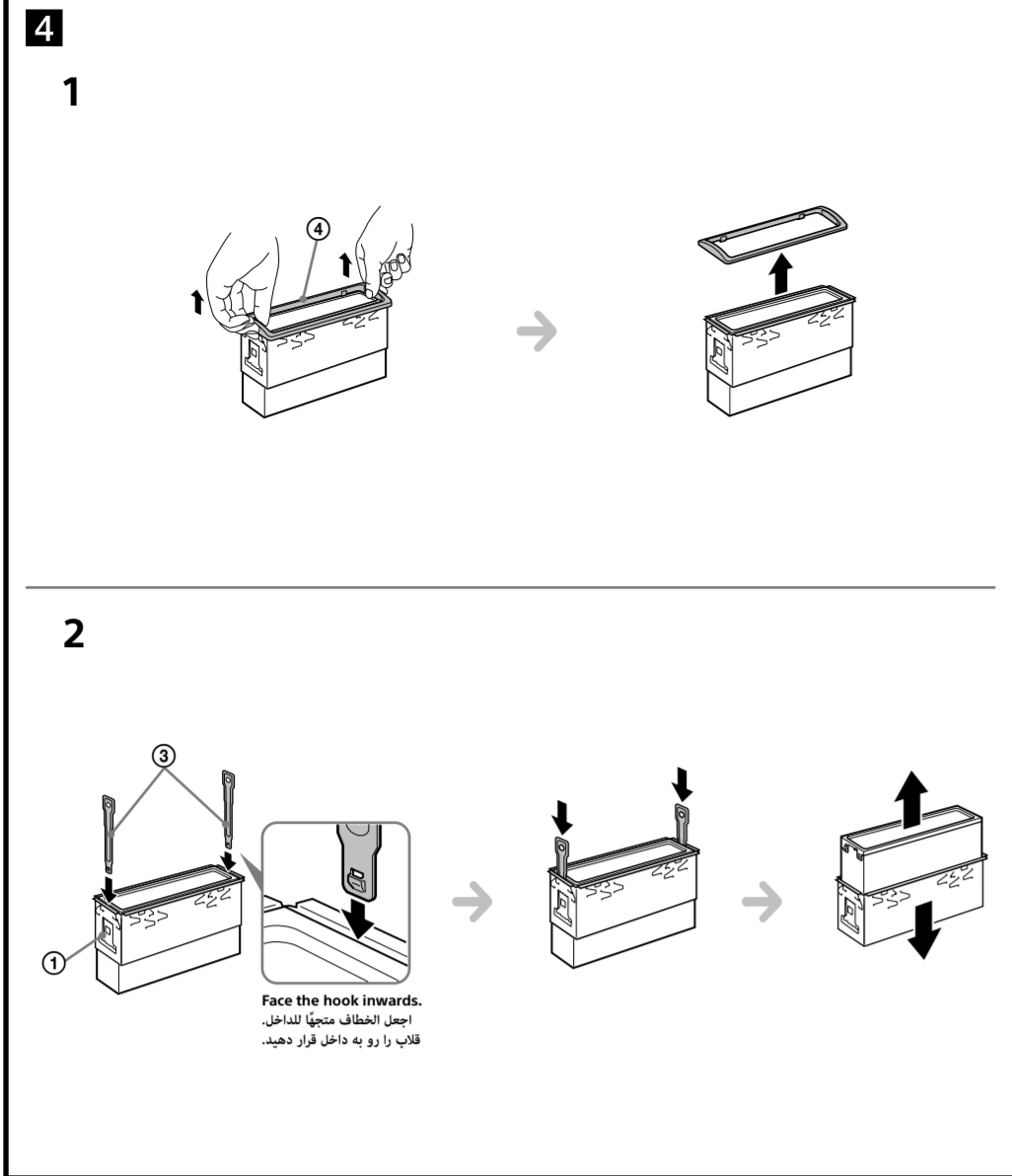

## English

### Precautions

- Choose the installation location carefully so that the unit will not interfere with normal driving operations.
- Avoid installing the unit in areas subject to dust, dirt, excessive vibration, or high temperatures, such as in direct sunlight or near heater ducts.
- Use only the supplied mounting hardware for a safe and secure installation.

### Mounting angle adjustment

Adjust the mounting angle to less than 45°.

### Removing the protection collar and the bracket (4)

Before installing the unit, remove the protection collar (4) and the bracket (1) from the unit.

- Remove the protection collar (4). Pinch both edges of the protection collar (4), then pull it out.
- Remove the bracket (1).
  - Insert both release keys (3) together between the unit and the bracket (1) until they click.
  - Pull down the bracket (1), then pull up the unit to separate.

### Mounting example (5)

**Installation in the dashboard**

**Notes**

- Before installing, make sure that the catches on both sides of the bracket (1) are bent inwards 2 mm (1/16 in). If the catches are straight or bent outwards, the unit will not be installed securely and may spring out (5-1).
- Bend these claws outward for a tight fit, if necessary (5-2).
- Make sure that the 4 catches on the protection collar (4) are properly engaged in the slots of the unit (5-3).

### Mounting the unit in a Japanese car (6)

You may not be able to install this unit in some makes of Japanese cars. In such a case, consult your Sony dealer.

**Note**  
To prevent malfunction, install only with the supplied screws (9).

### How to detach and attach the front panel (7)

Before installing the unit, detach the front panel.

**7-A To detach**  
Before detaching the front panel, be sure to press and hold OFF. Press (7) and pull it off towards you.

**7-B To attach**  
Engage part (4) of the front panel with part (8) of the unit, as illustrated, and push the left side into position until it clicks.

### Warning if your car's ignition has no ACC position

Be sure to set the Auto Off function. For details, see the supplied Operating Instructions. The unit will shut off completely and automatically in the set time after the unit is turned off, which prevents battery drain. If you do not set the Auto Off function, press and hold OFF until the display disappears each time you turn the ignition off.

### Fuse replacement (8)

When replacing the fuse, be sure to use one matching the amperage rating stated on the original fuse. If the fuse blows, check the power connection and replace the fuse. If the fuse blows again after replacement, there may be an internal malfunction. In such a case, consult your nearest Sony dealer.

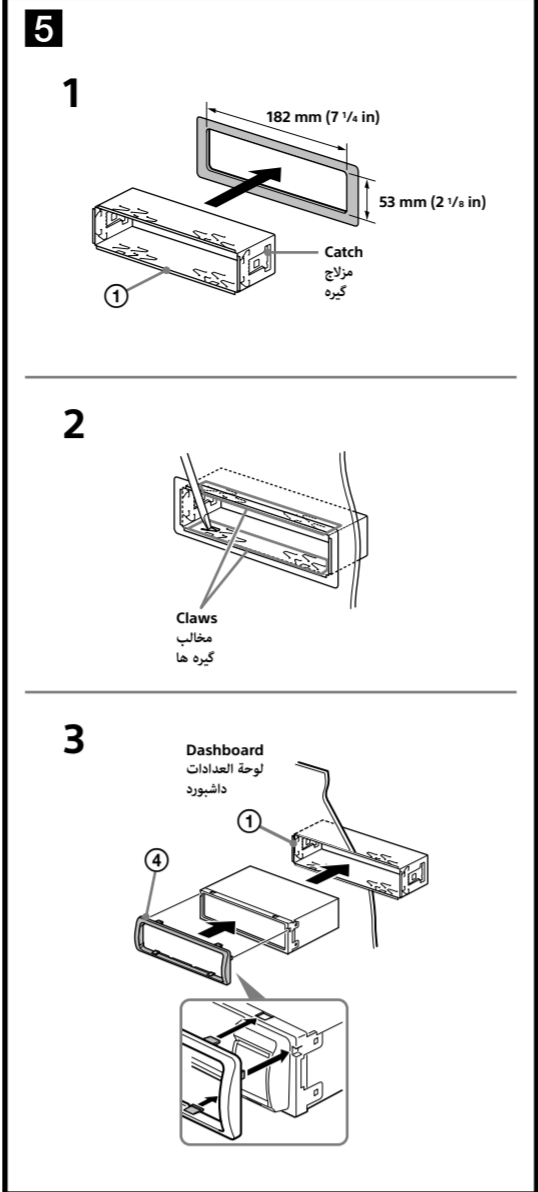

### كيفية فصل وتركيب اللوحة الأمامية (7)

قبل تركيب الجهاز، تأكد من فصل اللوحة الأمامية.

**7-A للفصل**  
قبل فصل اللوحة الأمامية، تأكد من الضغط مع الاستمرار على OFF. اضغط (7) واسحبها نحوك لتزعم.

**7-B للتركيب**  
قم بتعشيق الجزء (4) الموجود على اللوحة الأمامية مع الجزء (8) الموجود على الوحدة، كما هو مبين في الشكل التوضيحي، ثم ادفع الجانب الأيسر في مكانه إلى أن تسمع طقة.

### تحذير إذا كان نظام إشعال المحرك الخاص بسيارتك غير مجهز بموضع الكماليات ACC

تأكد من تهيئة وظيفة الإيقاف التلقائي. للتفاصيل، راجع تعليمات التشغيل المرفقة. سينطفئ الجهاز بشكل كامل تلقائيًا في الوقت المحدد بعد انطفاء الجهاز، وذلك لتفادي استهلاك شحنة البطارية. إذا لم يتم تهيئة وظيفة الإيقاف التلقائي، فاحتفظ بضغط الزر OFF إلى أن تختفي الشاشة كلما قمت بإطفاء نظام إشعال المحرك.

### استبدال المنصهر (8)

عند استبدال المنصهر، تأكد من استعمال منصهر يتلائم مع معدل الأمبيرية المكتوب على المنصهر الأصلي. إذا احترق المنصهر، فتأكد من توصيل الطاقة واستبدال المنصهر. إذا احترق المنصهر مرة أخرى بعد الاستبدال، فقد يوجد خلل داخلي. في هذه الحالة، استشر أقرب وكيل سوني Sony.

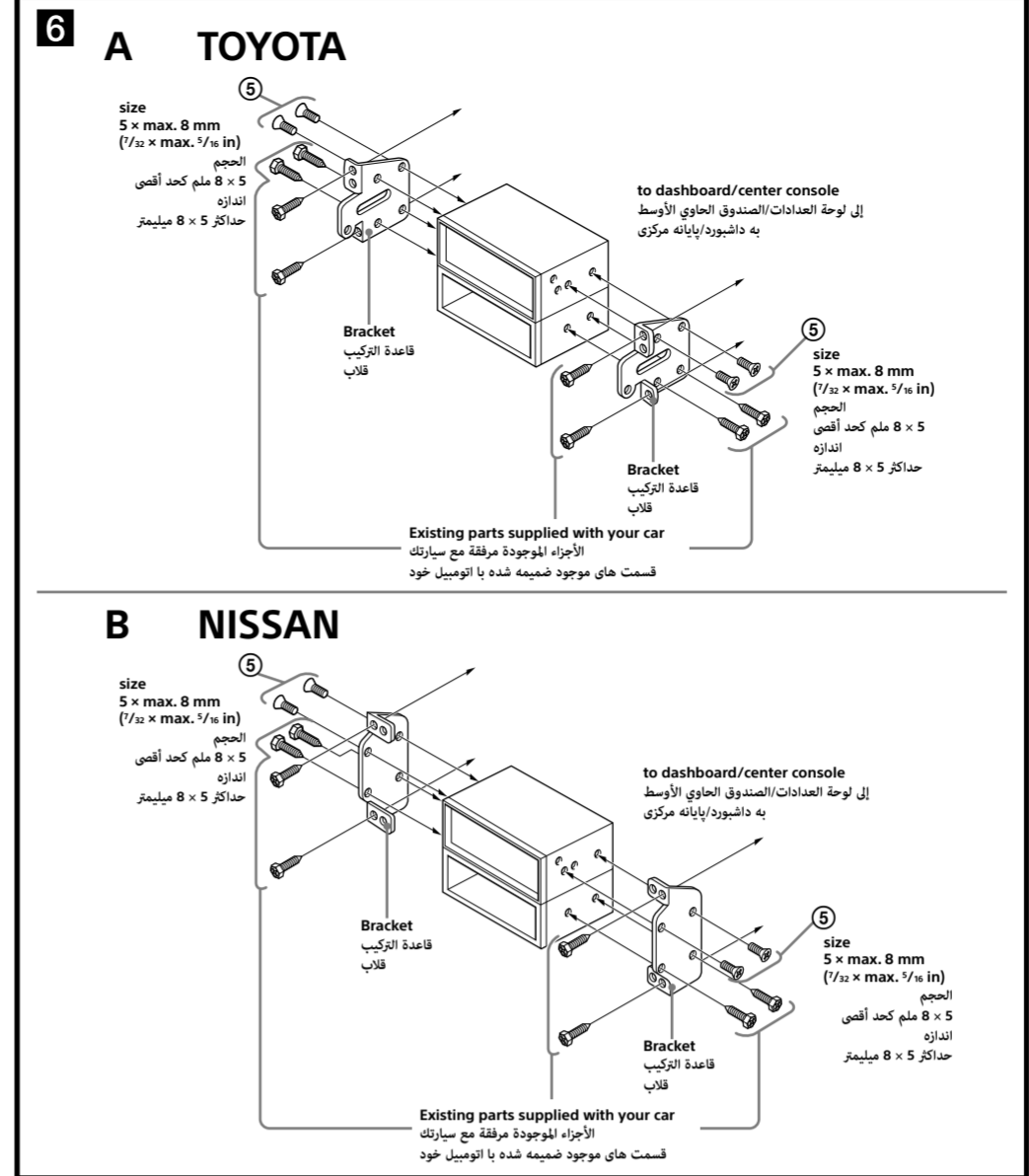

### اللغة العربية

#### تعليمات احتياطية

- اختر موضع التركيب بعناية بحيث لا تتداخل الوحدة مع عمليات القيادة العادية.
- تجنب تركيب الجهاز في أماكن معرضة للغيبار أو الأوساخ أو الاهتزاز المفرط أو درجات الحرارة العالية، كأن تكون تحت أشعة الشمس المباشرة أو بالقرب من جهاز التدفئة.
- استعمل أداة التركيب المرفقة فقط وذلك لتحقيق السلامة والتركيب الآمن.

### ضبط زاوية التركيب

قم بتركيب الجهاز بزاوية أقل من 45 درجة.

### إخراج طوق الحماية وقاعدة التركيب (4)

قبل تركيب الجهاز، قم بإخراج طوق الحماية (4) وقاعدة التركيب (1) من الجهاز.

- قم بإخراج طوق الحماية (4). ثم اسحبها للخارج.
- أفضل قاعدة التركيب (1).
  - ادخل مفتاحي التحرير (3) في آن واحد بين الجهاز وقاعدة التركيب (1) إلى أن تسمع طقة.
  - اسحب قاعدة التركيب (1) لأسفل، ثم اسحب الجهاز للأسفل لفصلها.

### مثال التركيب (5)

**التركيب في لوحة العدادات**

**ملاحظات**

- قبل التركيب، تأكد من شي المزلاج الموجودة على جانبي قاعدة التركيب (1) للداخل بمقدار 2 مم. إذا كانت المزلاجات مستقيمة أو مثنية للخارج، فلن يتم تركيب الجهاز بإحكام وقد يبرز للخارج (5-1).
- أين هذه المخالب المنحنية للخارج لتحقيق ملائمة محكمة، إذا كان ذلك ضروريًا (5-2).
- تأكد من تعشيق 4 مشابك الموجودة على طوق الحماية (4) في الفتحات الموجودة على الوحدة بشكل مناسب (5-3).

### تركيب الجهاز في سيارة يابانية (6)

قد لا تتمكن من تركيب هذا الجهاز في بعض السيارات اليابانية. في هذه الحالة، استشر وكيل سوني Sony.

**ملاحظة**  
لتفادي حدوث خلل، قم بالتركيب مستخدمًا البراغي المرفقة (9) فقط.

### نحوه جدا کردن و وصل کردن پانل جلویی (7)

پیش از نصب کردن دستگاه، پانل جلویی را جدا کنید.

**7-A برای جدا کردن**  
قبل از جدا کردن صفحه جلویی، OFF را فشار دهید و نگهدارید. دکمه رهاسازی صفحه جلو را فشار دهید و آن را به سمت خود بکشید تا بیرون بیاید. (7) را فشار دهید و آن را به سمت خود بکشید.

**7-B برای وصل کردن**  
قسمت (4) از پانل جلویی را با قسمت (8) دستگاه، همانطور که شکل نشان می دهد، درگیر کنید و سمت چپ را به داخل موقعیت بکشید تا صدای تیک بدهد.

### هشدار در صورتی که سوییچ استارت اتومبیل شما دارای موقعیت ACC نمی باشد

اطمینان حاصل کنید که عملکرد خاموشی خودکار Auto Off را تنظیم می کنید. برای جزئیات، دستورالعمل های عملیاتی ضمیمه شده را ملاحظه نمایید. دستگاه بعد از خاموشی در زمان تعیین شده بطور کامل و خودکار خاموش می شود، که از خالی شدن باتری جلوگیری می کند. اگر شما عملکرد خاموشی خودکار Auto Off را تنظیم نکرده اید، هر بار که شما احتراق را خاموش می کنید OFF را فشار داده و نگاه دارید تا صفحه نمایش محو شود.

### جایگزینی فیوز (8)

هنگام جایگزین کردن فیوز، مطمئن شوید که از یک فیوز مطابق با میزان آمپر ذکر شده در فیوز اصلی استفاده می کنید. اگر فیوز سوخت، اتصال برق را بازبینی کنید و فیوز را جایگزین کنید. اگر فیوز بعد از جایگزینی دوباره سوخت، ممکن است یک سوء عملکرد داخلی وجود داشته باشد. در چنین حالتی، با نزدیکترین فروشنده Sony خود مشورت نمایید.

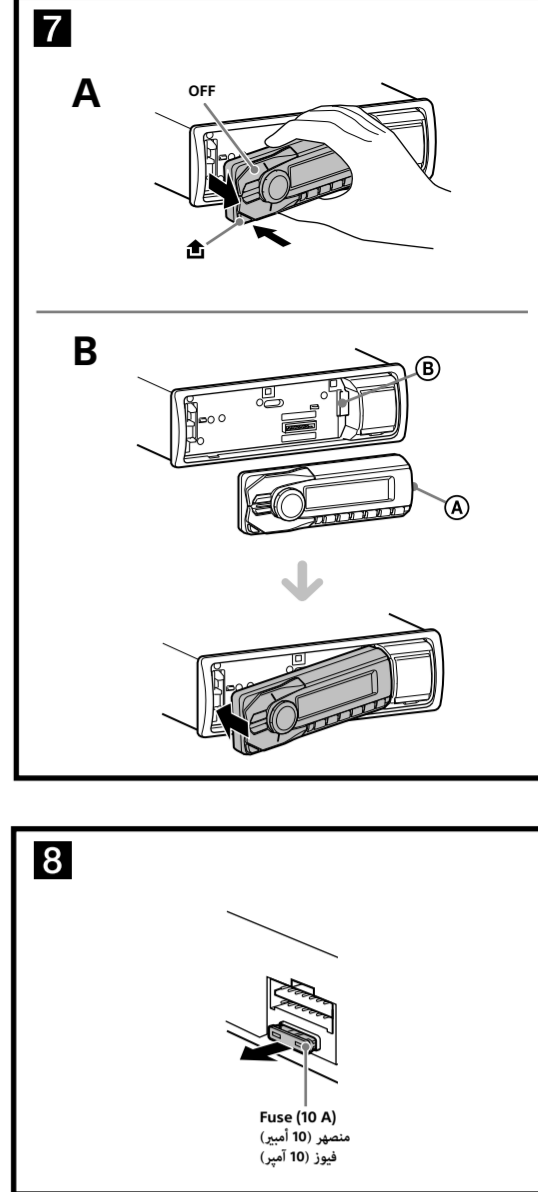

### فارسی

#### اخطارها

- محل نصب را به دقت انتخاب کنید تا دستگاه با عملیات معمول رانندگی تداخل پیدا نکند.
- از نصب دستگاه در مناطقی که در معرض گرد و خاک، کثیفی، لرزش بیش از حد، یا دماهای بالا مانند نور مستقیم خورشید یا نزدیک کانال های گرمایی خودداری کنید.
- برای یک نصب ایمن و مطمئن تنها از دستگاه نصب ضمیمه شده استفاده کنید.

### تنظیم زاویه نصب

زاویه نصب را به کمتر از 45 درجه تنظیم کنید.

### خارج کردن پدنه محافظ و قلاب (4)

پیش از نصب دستگاه، پدنه محافظ (4) و قلاب (4) را از دستگاه جدا کنید.

- پدنه محافظ (4) را خارج کنید. هر دو گوشه پدنه محافظ (4) را فشار دهید، سپس آن را بیرون بکشید.
- قلاب (4) را خارج کنید. هر دو کلید آزادسازی (3) را با یکدیگر به میان دستگاه و قلاب (4) وارد کنید تا صدای تیک بدهند.
- قلاب (4) را به پایین بکشید، سپس دستگاه را به بالا بکشید تا جدا شود.

### نمونه نصب (5)

#### نصب در داشبورد

- پیش از نصب، مطمئن شوید که گیره ها در هر دو طرف قلاب (4) 2 میلیمتر به سمت داخل خم شده اند. اگر گیره ها صاف هستند یا به سمت بیرون خم شده اند، دستگاه بطور ایمن نصب نخواهد شد و ممکن است به بیرون پرتابی شود (5-1).
- این گیره ها را برای جاگیری محکم، در صورت نیاز، به بیرون خم کنید (5-2).
- اطمینان حاصل کنید که 4 گیره بر روی پدنه محافظ (4) بطور صحیح در شکاف های دستگاه جا افتاده اند (5-3).

### نصب کردن دستگاه در یک اتومبیل ژاپنی (6)

شما ممکن است قادر نباشید دستگاه را در بعضی از اتومبیل های ساخت ژاپن نصب کنید. در چنین حالتی، با فروشنده Sony خود مشورت نمایید.

**توجه**  
برای جلوگیری از سوء عملکرد، تنها با پیچ های ضمیمه شده (9) نصب کنید.